

# SERIE L9

## Valvola a farfalla LUG

- Per impianti idrici, riscaldamento, condizionamento, antincendio e gas. Applicazioni industriali, chimiche, alimentari
- Disponibile da DN 25 a DN600
- Minimo ingombro

- Tenuta morbida
- Adatta per regolazione
- Possibilità di montaggio di attuatori elettrici, pneumatici, manuali
- Sistema di lucchettaggio di serie
- Non adatta per vapore
- **Conforme alla Direttiva 97/23/CE (PED)**

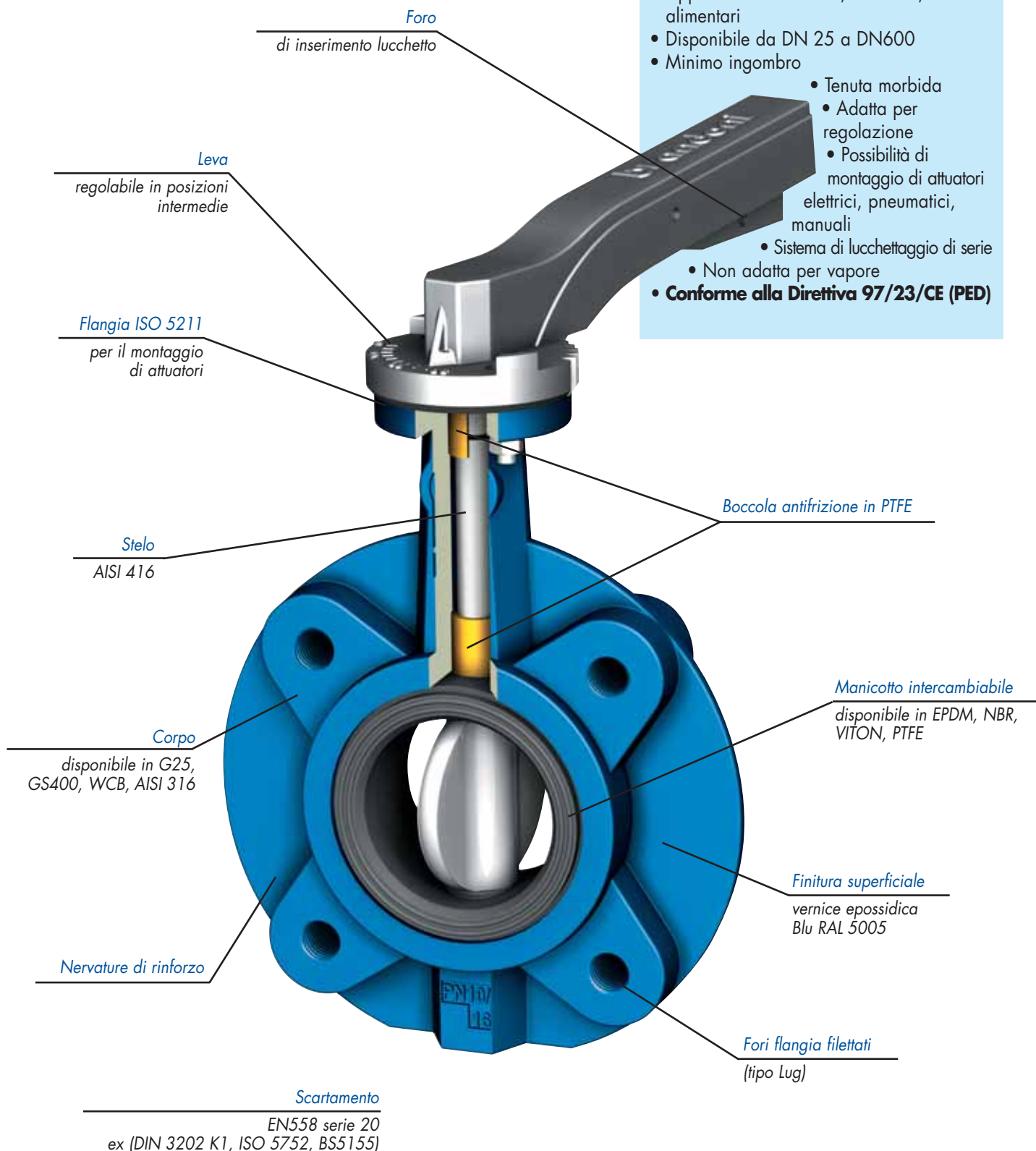

valvole farfalla

# SERIE L9

## Valvola a farfalla LUG

Pressione: Da 0 a 16 Bar fino a DN300 compreso.  
Da 0 a 10 Bar oltre DN 300.

Adatta per l'installazione tra flange:  
PN10 o PN16 di serie, ANSI150 a richiesta.

Temperatura: da 0 a 120°C.

### articoli disponibili

#### Art. L9.00

- Per impianti idrici, riscaldamento/condizionamento, antincendio

##### **L9.000**

- manicotto: EPDM

**corpo:**

**lente:**

##### **L9.001**

- manicotto: NBR
- T 80°C

**G25**

**GS400 zincato**

##### **L9.002**

- manicotto: Viton®

#### Art. L9.02

- Lente INOX 316
- Per impianti idrici, riscaldamento/condizionamento, antincendio, applicazioni industriali

##### **L9.020**

- manicotto: EPDM

**corpo:**

**lente:**

##### **L9.021**

- manicotto: NBR
- T 80°C

**G25**

**AISI 316**

##### **L9.022**

- manicotto: Viton®

#### Art. L9.10

- Per impianti idrici, riscaldamento/condizionamento, antincendio, applicazioni industriali, gas, idrocarburi.

##### **L9.100**

- manicotto: EPDM

**corpo:**

**lente:**

##### **L9.101**

- manicotto: NBR
- Adatto per gas
- T. max: 60° C
- P. max: 5 Bar

**GS400**

**GS400 zincato**

##### **L9.102**

- manicotto: Viton®
- per idrocarburi

#### Art. L9.12

- Per applicazioni industriali, gas, idrocarburi.

##### **L9.120**

- manicotto: EPDM

**corpo:**

**lente:**

##### **L9.121**

- manicotto: NBR
- Adatto per gas
- T. max: 60° C
- P. max: 5 Bar

**GS400**

**AISI 316**

##### **L9.122**

- manicotto: Viton®
- per idrocarburi

##### **L9.123**

- manicotto: PTFE

##### **L9.128**

- manicotto: Hypalon



# SERIE L9

## Valvola a farfalla LUG

Pressione: Da 0 a 16 Bar fino a DN300 compreso.  
Da 0 a 10 Bar oltre DN 300.

Adatta per l'installazione tra flange:  
PN10 o PN16 di serie, ANSI150 a richiesta.

Temperatura: da 0 a 120°C.

### Art. L9.14

- Per applicazioni industriali e chimiche

#### **L9.142**

- manicotto: Viton®

**corpo:**

**GS400**

**lente:**

**Nylon**

#### **L9.143**

- manicotto: PTFE

### Art. L9.40

- Per applicazioni industriali e gas

#### **L9.400**

- manicotto: EPDM

**corpo:**

**Acciaio Carbonio**

**lente:**

**GS400 zincato**

#### **L9.401**

- manicotto: NBR
- Adatto per gas
- T. max: 60° C
- P. max: 12 Bar

#### **L9.402**

- manicotto: Viton®
- per idrocarburi

### Art. L9.42

- Per applicazioni industriali, gas, chimiche e alimentari

#### **L9.420**

- manicotto: EPDM

**corpo:**

**Acciaio Carbonio**

**lente:**

**AISI 316**

#### **L9.421**

- manicotto: NBR
- Adatto per gas
- T. max: 60° C
- P. max: 12 Bar

#### **L9.422**

- manicotto: Viton®
- per idrocarburi

#### **L9.423**

- manicotto: PTFE
- per applicazioni chimiche e alimentari

#### **L9.428**

- manicotto: Hypalon

### Art. L9.44

- Per applicazioni industriali, chimiche e alimentari

#### **L9.442**

- manicotto: Viton®
- per idrocarburi

**corpo:**

**Acciaio Carbonio**

**lente:**

**Nylon**

#### **L9.443**

- manicotto: PTFE
- per applicazioni chimiche e alimentari



# SERIE L9

## Valvola a farfalla LUG

Pressione: Da 0 a 16 Bar fino a DN300 compreso.  
Da 0 a 10 Bar oltre DN 300.

Adatta per l'installazione tra flange:  
PN10 o PN16 di serie, ANSI150 a richiesta.

Temperatura: da 0 a 120°C.

Sudital

### Art. L9.62x

**corpo:**

**AISI 316**

**lente:**

**AISI 316**

- Per applicazioni industriali, alimentari e chimiche

#### L9.622

- manicotto: Viton®

#### L9.623

- manicotto: PTFE

#### L9.628

- manicotto: Hypalon

### Art. L9.64x

**corpo:**

**AISI 316**

**lente:**

**Nylon**

- Per applicazioni industriali, alimentari e chimiche

#### L9.642

- manicotto: Viton®

#### L9.643

- manicotto: PTFE



Inox non verniciato

## dati tecnici

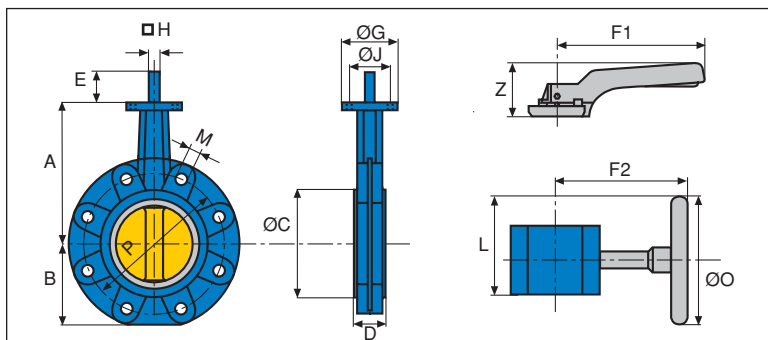

### Per ulteriori informazioni richiedere:

- curve perdite di carico
- istruzioni ed avvertenze per l'installazione
- curva pressione temperatura
- tabella componenti e materiali
- schema particolari costruttivi

#### DIMENSIONI (mm)

DN	25	32	40	50	65	80	100	125	150	200	250	300	350	400	450	500	600
<b>A</b>	121	121	130	136	142	158	180	192	215	241	280	310	337	357	417	426	616
<b>B</b>	53	57	61	77	87,5	95	107	121	144	171	205	235	258	303	337	392	513
<b>ØC</b>	65	73	82	95	109	127	152	180	207	260	320	375	416	466	521	567	695
<b>D</b>	33	33	33	43	46	46	52	56	56	60	68	78	78	102	114	127	154
<b>F1</b>	200	200	200	200	200	200	200	277	277	358	504	504					
<b>Z</b>	68	68	68	68	68	68	68	77	77	50	47	47					
<b>F2</b>	157	157	157	157	157	157	157	157	157	245	230	230	230	233	235	332	332
<b>L</b>	116	116	116	116	116	116	116	116	166	192	190	190	190	208	258	222	222
<b>ØO</b>	150	150	150	150	150	150	150	150	250	300	300	300	300	300	400	300	300
<b>M-PN10</b>	M12	M16	M16	M16	M16	M16	M16	M16	M20	M20	M20	M20	M20	M24	M24	M24	M27
<b>M-PN16</b>	M12	M16	M16	M16	M16	M16	M16	M16	M20	M20	M24	M24	M24	M27	M27	M30	M33
<b>P</b>	85	100	110	125	145	160	180	210	240	295	355	410	470	525	585	650	770
<b>Flangia ISO 5211</b>																	
<b>ØJ</b>	50	50	50	50	50	50	50	70	70	102	125	125	125	125	165	165	210
<b>ØG</b>	65	65	65	65	65	65	65	90	90	125	150	150	150	150	210	210	300
<b>E</b>	32	32	32	32	32	32	32	42	42	32	32	32	48	48	48	65	72
<b>ØH</b>	7	7	9	9	9	9	11	14	14	17	22	27	27	27	30	30	40
<b>Peso (Kg)</b>	2,60	2,50	3,00	3,60	4,35	5,15	6,90	9,35	11,40	16,10	37,35	57,00	79,25	122,60	154,80	228,25	308,60
<b>M. Torc. (Nm)</b>	8	8	9	13	20	26	40	60	90	150	230	340	400	620	930	1130	2050