

Счетчики горячей и холодной воды
крыльчатые, модель JS (JS-NK)

Ду 25 – 40 мм



ПАСПОРТ



Завод водомеров PoWoGaZ SA, (Польша) гарантирует высокое качество счетчика воды, который соответствует стандарту качества ISO 9001.

Паспорт содержит описание конструкции, принцип действия, техническую характеристику, правила монтажа и эксплуатации счетчиков холодной и теплой воды типа JS. Гарантийный талон содержит условия гарантийных обязательств.

1. НАЗНАЧЕНИЕ И ОБЛАСТЬ ПРИМЕНЕНИЯ

Водосчетчик типа JS предназначен для измерения и учета объема протекающей через него воды в системах бытового холодного и горячего водоснабжения.

Счетчик эксплуатируется при температуре окружающей среды от 4 до 90 °С при относительной влажности до 85 %.

2. УСТРОЙСТВО И ПРИНЦИП ДЕЙСТВИЯ

Счетчик воды состоит из герметического латунного корпуса (никелированного) с резьбовыми выходами для подключения к трубопроводу, крыльчатки, магнитной муфты, опломбированного вращающегося счетного механизма с цифровым указателем.

Вода через встроенную защитную фильтрующую сетку поступает в измерительную полость счетчика и вращает крыльчатку. Через магнитную муфту обороты крыльчатки передаются на счетный механизм, который преобразовывает количество вращения крыльчатки в цифровые показания объема протекающей воды.

Роликовый цифровой счетный указатель содержит пять разрядов цифр для отчета значений протекающей воды в м³. Четыре круговые шкалы цифрового указателя показывают соответствующие доли протекающей воды в м³. В центральной части цифрового указателя расположено сигнальное отверстие, используемое при калибровке и поверке счетчика.

Счетчик для горячего водоснабжения имеет красный корпус, счетчик для холодного водоснабжения имеет синий корпус. Серия счетчиков JS – NK снабжена устройством дистанционной передачи показаний.

3. МАРКИРОВКА, ТРАНСПОРТИРОВКА И ХРАНЕНИЕ

Каждый счетчик воды типа JS, для предотвращения несанкционированного вскрытия, защищен заводской пломбой. На пломбе имеются оттиски со следующей информацией: дата выхода с производства – годовая, дата первичной поверки – месячная. На шкале цифрового указателя нанесено: торговая марка, максимальная температура эксплуатации, максимальное избыточное давление, номинальный расход, класс точности в зависимости от монтажа (вертикально - горизонтально) по системе ISO 9001, обозначение единицы измерения физической величины. На корпусе нанесена стрелка, указывающая направление протекания потока воды, а также индивидуальный серийный номер.

Счетчики могут транспортироваться всеми видами транспорта в закрытых коробах, ящиках и т. д. Перевозка осуществляется согласно общих правил грузоперевозки. При транспортировке счетчики не должны подвергаться ударам. Счетчики необходимо оберегать от прямого солнечного света, воздействия атмосферных осадков.

Счетчики должны храниться в упаковке завода – изготовителя в сухих, проветриваемых помещениях при температуре окружающего воздуха от 5 до 60 °С, при относительной влажности воздуха до 85%. Складирование осуществляется согласно инструкции, нанесенной на заводской упаковке.

4. КОМПЛЕКТНОСТЬ

В комплект счетчика воды входят:

- счетчик воды (холодная/горячая воды) - 1 шт.
- соединительные штуцера (опция) - 1 комп.
- (отвод – 2 шт.; накидная гайка – 2 шт.; прокладка – 2 шт.)
- паспорт - 1 шт.

5. ПОДГОТОВКА К РАБОТЕ, МОНТАЖ

Перед монтажом счетчика необходимо:

- убедиться в комплектности согласно п.4;
- провести внешний осмотр прибора на предмет механических повреждений и целостности пломб.

Счетчики воды устанавливаются в местах удобных для снятия показаний, монтажа/демонтажа, согласно инструкций, ТУ, проектных планов, ТЗ служб снимающих показания счетчиков. Монтаж/демонтаж счетчика выполняется уполномоченным лицом (организацией), имеющим соответствующую квалификацию (допуск) согласно действующего законодательства и СНиП применяемых в жилищно-коммунальном хозяйстве Украины. Завод-изготовитель рекомендует перед счетчиком воды устанавливать фильтр очистки, улавливатель механических примесей

6. РЕКОМЕНДАЦИИ ПО ЭКСПЛУАТАЦИИ

Счетчик начинает свою работу сразу после монтажа и не требует дополнительного обслуживания весь период эксплуатации (кроме проведения периодической государственной поверки), при условии обязательного соблюдения рекомендаций п.5.

В процессе эксплуатации необходимо соблюдать следующее:

- предохранять счетчик от воздействия низких и высоких температур;
- не проводить вблизи счетчика электро- газосварочных работ;
- не допускать прохода через счетчик объемов воды выше паспортного Q_{max} более чем на 1 (один) час в сутки.
- не использовать счетчик, если в системах водоснабжения используется рабочее давление выше паспортного;
- не использовать счетчик воды в сильнозагрязненных системах водоснабжения.

Настоящий счетчик воды является прибором для измерения, результаты которого используются в финансовых расчетах за потребляемую воду. Запрещается использовать счетчик с нарушенной пломбой.

7. ПОВЕРКА

Счетчики воды крыльчатые типа JS поверяются при выпуске с производства, а также подлежат периодической поверке.

О проведении первичной поверки на заводе свидетельствуют заводские пломбы. На пломбах указаны: завод-производитель (PoWoGaz), год и квартал выпуска с производства.

Первичная поверка при выпуске с производства признается органами Госстандарта Украины.

Межповерочный интервал составляет: 4 года – для счетчиков холодной и горячей воды.

После ремонта счетчики подлежат внеочередной поверке.

8. ТЕХНИЧЕСКИЕ ХАРАКТЕРИСТИКИ

Технические характеристики счетчика воды приведены в таблице 1.

Габаритные размеры счетчика воды приведены на рисунках 1, 2.

Кривая потерь давления представлена на рисунке 3.

Таблица 1. Технические характеристики счетчиков воды типа JS

Характеристика			Значение		
Номинальный диаметр	DN	мм	25	32	40
Макс. рабочее давление	PN	МПа	1.6 (16 bar)		
Макс. рабочая температура, холод. вода	-	°C	30/50		
Макс. рабочая температура, горяч. вода	-	°C	130		
Макс. объем расхода	Q _{max}	м ³ /ч	7	12	20
Номинальный объем расхода (макс. рабочий объем расхода)	Q _n	м ³ /ч	3,5	6	10
Мин. объем расхода	Q _{min}	м ³ /ч	0,14	0,24	0,30
Порог чувствительности	-	м ³ /ч	0,05	0,09	0,1
Макс. падение давления	Δр	кПа	100	100	100
Шаг импульса	-	м ³ /ч	10; 100		
Емкость счетного механизма	-	м ³	999 999		
Мин. учетная единица	-	-	0.0005 м ³		
Размеры	G//g	-	G 1 ¼ // G 1	G 1 ½ // G 1 ¼	G 2 // G 1 ½
	L	мм	260	260	300
	H/h	мм	110/42	110/42	110/42
	l	мм	400	400	438
Масса (стандарт/НК)	-	кг	2,9	3,3	3,9



Рисунок 1. Габаритные размеры счетчика воды типа JS



Рисунок 2. Габаритные размеры счетчика воды типа JS-NK

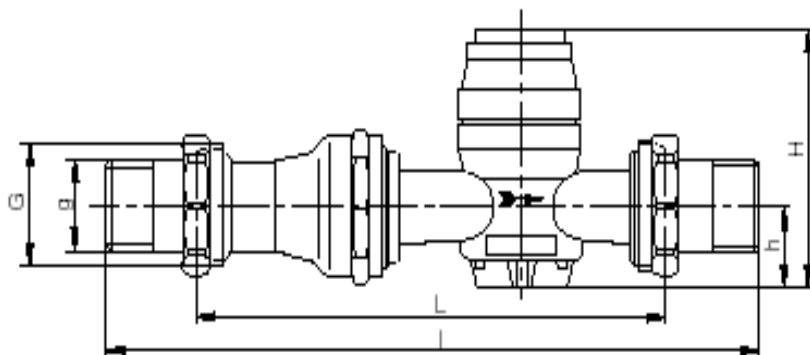

Рисунок 3. Кривая потери давления счетчика воды типа JS (JS-NK)

9. ГАРАНТИЯ

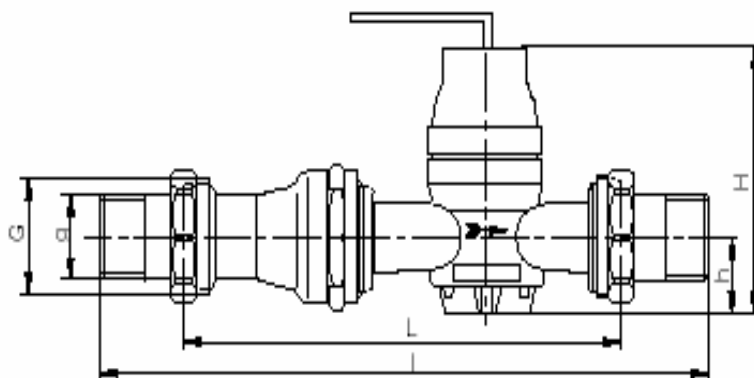
Гарантийный срок эксплуатации – 18 месяцев с момента продажи.

Гарантийному ремонту не подлежат счетчики у которых:

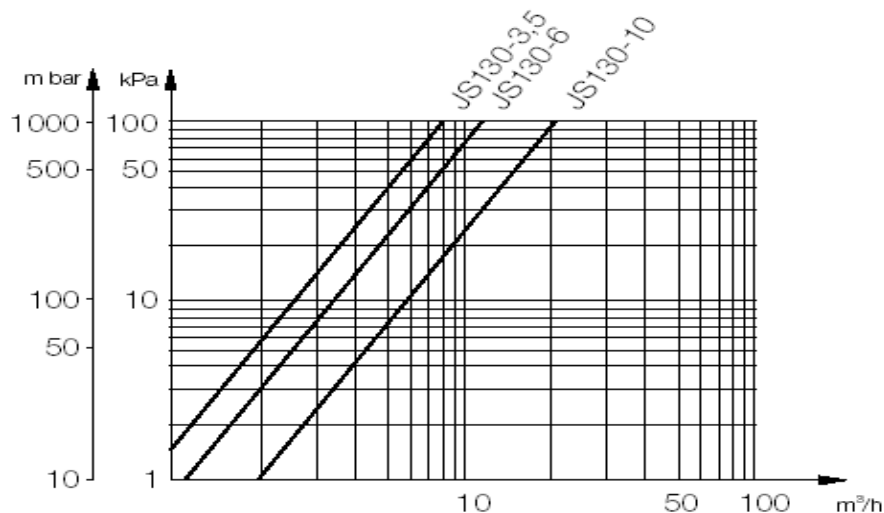
- пользователь не придерживался правил хранения, транспортировки, монтажа, эксплуатации, которые указаны в паспорте;
- нарушены пломбы;
- имеют место механические повреждения корпуса, счетного механизма;
- отсутствует паспорт или в паспорте отсутствует отметка о введении в эксплуатацию;
- заклинила крыльчатка вследствие попадания механических частиц;
- имеет место температурная деформация крыльчатки вследствие проведения сварочных работ на трубопроводе вблизи счетчика;
- вышли из строя элементы крыльчатки вследствие продолжительной работы счетчика с расходом больше номинального или вследствие гидравлических ударов.

10. ГАРАНТИЙНОЕ И ПОСЛЕГАРАНТИЙНОЕ ОБСЛУЖИВАНИЕ

Обслуживание счетчиков и ремонт производит представитель завода PoWoGaz в Украине.

Адрес представителя в Украине:

АНТАП Украина О.О.О.
 02090, Украина, г. Киев, ул. Пражская, 5
 Тел./факс: (044) 536 14 11
 E-mail: antap-ua@it-mark.net

11. ВЕДОМОСТИ О ЭКСПЛУАТАЦИИ.

№	Дата	Монтажная организация	Вид работ	Показания счетчика	Подпись

12. ВЕДОМОСТИ О ПРОВЕДЕННЫХ РАБОТАХ

№	Дата	Наименование работ	Показания счетчика	Подпись

13. ДАННЫЕ О ПЕРИОДИЧЕСКОЙ ПОВЕРКЕ И ПОВЕРКЕ ПОСЛЕ РЕМОНТА

№	Дата поверки	Результаты поверки.	Ф.И.О поверителя	Подпись и отпечаток тавра поверителя

14. СВИДЕТЕЛЬСТВО О ПРОДАЖЕ

Тип счетчика..... Ду..... Qn..... шаг импульса.....

Заводской номер

Дата продажи «.....» 200__г.

М.П.

Подпись

Дата первичной поверки «.....» 200__г.