

Принадлежности	Стр.
IR-монитор, IR-модуль	841
Резьбовые соединения	729
Ответные фланцы	731
Компенсаторы	732
IF-модули	802

Изменение в серии

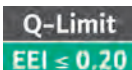

Wilo-Stratos, многогранный



Тип

Циркуляционный насос с мокрым ротором, с резьбовым или фланцевым соединением, электронно-коммутируемым электродвигателем с автоматической регулировкой мощности.

Применение

Системы отопления, системы кондиционирования, закрытые контуры охлаждения, промышленные циркуляционные системы.

Обозначение

Пример: **Wilo-Stratos 30/1-12**
Stratos Высокоэффективный насос (с резьбовым или фланцевым соединением), электронно регулируемый
30/ Номинальный внутренний диаметр для подсоединения
1-12 Номинальный напор [м]

Особенности/преимущества продукции

- ЖК-дисплей для работы в различных монтажных положениях
- Инфракрасный интерфейс
- Расширение системы за счёт дополнительных коммуникационных модулей Modbus, BACnet, CAN, LON, PLR и др.
- Ограничение максимального расхода за счёт функции Q-Limit (через IR-модуль)
- Корпус насоса с катафорезным покрытием защищает от коррозии при образовании конденсата

Технические характеристики

Допустимая перекачиваемая среда (другие среды по запросу)

Вода систем отопления (согласно VDI 2035)	•
Водогликолевая смесь (макс. 1:1; при доле гликоля более 20 % необходимо проверять рабочие характеристики)	•

Допустимая область применения

Диапазон температур при макс. температуре окружающей среды +40 °C	-10...+110 °C
---	---------------

Электроподключение

Подключение к сети	1~230 В, 50/60 Hz
--------------------	-------------------

• = допустимо, - = не допустимо

Технические характеристики

Мотор/электроника

Индекс энергоэффективности (EEI)	≤ 0,20
Защита электродвигателя	Встроенная
Электромагнитная совместимость	EN 61800-3
Создаваемые помехи	EN 61000-6-3
Помехозащищенность	EN 61000-6-2
Регулирование частоты вращения	Частотный преобразователь (ЧП)
Степень защиты	IP X4D
Класс изоляции	F

• = допустимо, - = не допустимо

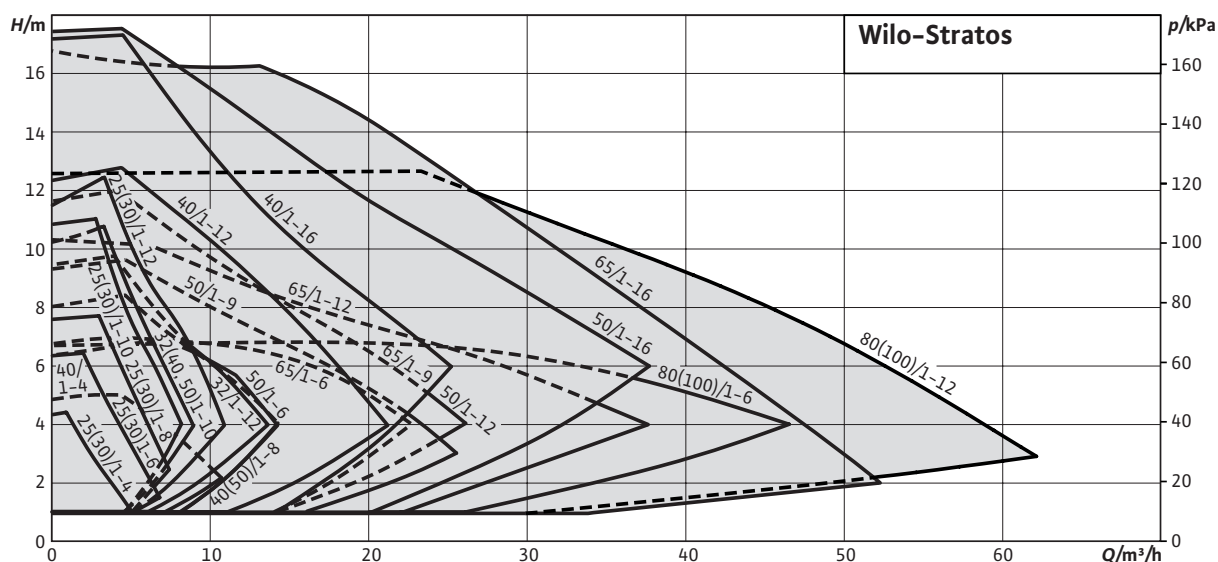

Оснащение/функции

Режимы работы

- Режим управления (n=постоянный)
- Др-с для постоянного перепада давления
- Др-в для переменного перепада давления
- Др-Т для перепада давления в зависимости от температурного режима (программируется через IR-Stick, IR-монитор, Modbus, BACnet, LON или CAN)
- Q-Limit для ограничения максимального расхода (настройка только через IR-карту памяти)

Ручное управление

- Настройка режимов работы
- Настройка требуемого перепада давления
- Настройка автоматического режима снижения частоты вращения
- Настройка ВКЛ./ВЫКЛ. насоса
- Настройка частоты вращения (режим ручного управления)

Автоматическое управление

- Бесступенчатая регулировка частоты вращения в зависимости от режима работы
- Автоматический режим снижения частоты вращения
- Функция деблокирования
- Плавный пуск
- Полная защита электродвигателя со встроенной электронной системой отключения

Внешнее управление

- Управляющий вход «Выкл. по приоритету» (возможно с IF-модулями Stratos)
- Управляющий вход «Мин. мощность по приоритету» (возможно с IF-модулями Stratos)
- Управляющий вход «Analog In 0 - 10 В» (дистанционное переключение частоты вращения), возможно с IF-модулями Stratos

- Управляющий вход «Analog In 0 - 10 В» (дистанционное изменение заданного значения), возможно с IF-модулями Stratos

Сигнализация и индикация

- Обобщенная сигнализация неисправности (беспотенциальный нормальнозамкнутый контакт)
- Раздельная сигнализация о работе (беспотенциальный нормально разомкнутый контакт), возможно с IF-модулями Stratos
- Световой индикатор неисправности
- ЖК-дисплей для индикации параметров насоса и кодов ошибок

Обмен данными

- Инфракрасный интерфейс для беспроводного обмена данными с IR-картой памяти/IR-монитором
- Последовательный цифровой интерфейс Modbus RTU для подключения к автоматизированной системе управления зданием посредством системы шин RS485 (возможно с IF-модулями Stratos).
- Последовательный цифровой интерфейс BACnet MS/TP Slave для подключения к автоматизированной системе управления зданием посредством системы шин RS485 (возможно с IF-модулями Stratos).
- Последовательный цифровой интерфейс CAN для подключения к автоматизированной системе управления зданием посредством системы шин (возможно с IF-модулями Stratos).
- Последовательный цифровой интерфейс LON для подключения к сети LONWorks (возможно с IF-модулями Stratos)
- Последовательный цифровой интерфейс PLR для подключения к автоматизированной системе управления зданием через интерфейсный преобразователь Wilo или специальные модули связи (возможно с IF-модулями Stratos)

Управление сдвоенными насосами (сдвоенный насос или два одинарных насоса)

- Основной/резервный режим работы (автоматическое переключение при неисправности/смена работы насосов по таймеру): возможны различные комбинации с IF-модулями Stratos (принадлежности)
- Режим совместной работы двух насосов (включение второго насоса при пиковой нагрузке с оптимизацией по КПД): возможны различные комбинации с IF-модулями Stratos (принадлежности)

Оснащение

- Отливка под ключ на корпусе насоса (у насосов с резьбовым присоединением $P_2 < 100$ Вт)
- Для насосов с фланцевым соединением: исполнения фланца
 - Стандартное исполнение для насосов DN 32 – DN 65: комбинированный фланец PN 6/10 (фланец PN 16 согласно EN 1092-2) для ответных фланцев PN 6 и PN 16
 - Стандартное исполнение для насосов DN 80/DN 100: фланец PN 6 (разработан PN 16 согласно EN 1092-2) для ответного фланца PN 6
 - Специальное исполнение для насосов DN 32 – DN 100: фланец PN 16 (согласно EN 1092-2) для ответного фланца PN 16,
- Гнездо для опционального дополнения IF-модулями Wilo
- Серийная теплоизоляция для насосов, используемых в системах отопления

Комплект поставки

- Насос
- Теплоизоляция корпуса
- уплотнения для резьбового соединения
- С подкладными шайбами фланцевых болтов (при номинальных внутренних диаметрах DN 32 – DN 65)
- Инструкция по монтажу и эксплуатации

Опции

- Специальные исполнения для рабочего давления PN 16

Принадлежности

- Резьбовые соединения
- Ответные фланцы при фланцевом соединении
- Компенсаторы
- IR-модуль
- IR-монитор
- IF-модули Stratos: Modbus, BACnet, CAN, LON, PLR, DP, Ext. Off, Ext. Min., SBM, Ext. Off/SBM

Схема подключения

Стандартное исполнение: 1~230 В, 50/60 Гц
Опция: 3~230 В, 50/60 Гц

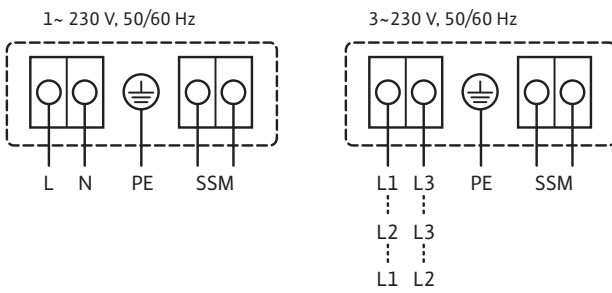

Характеристики

Характеристики

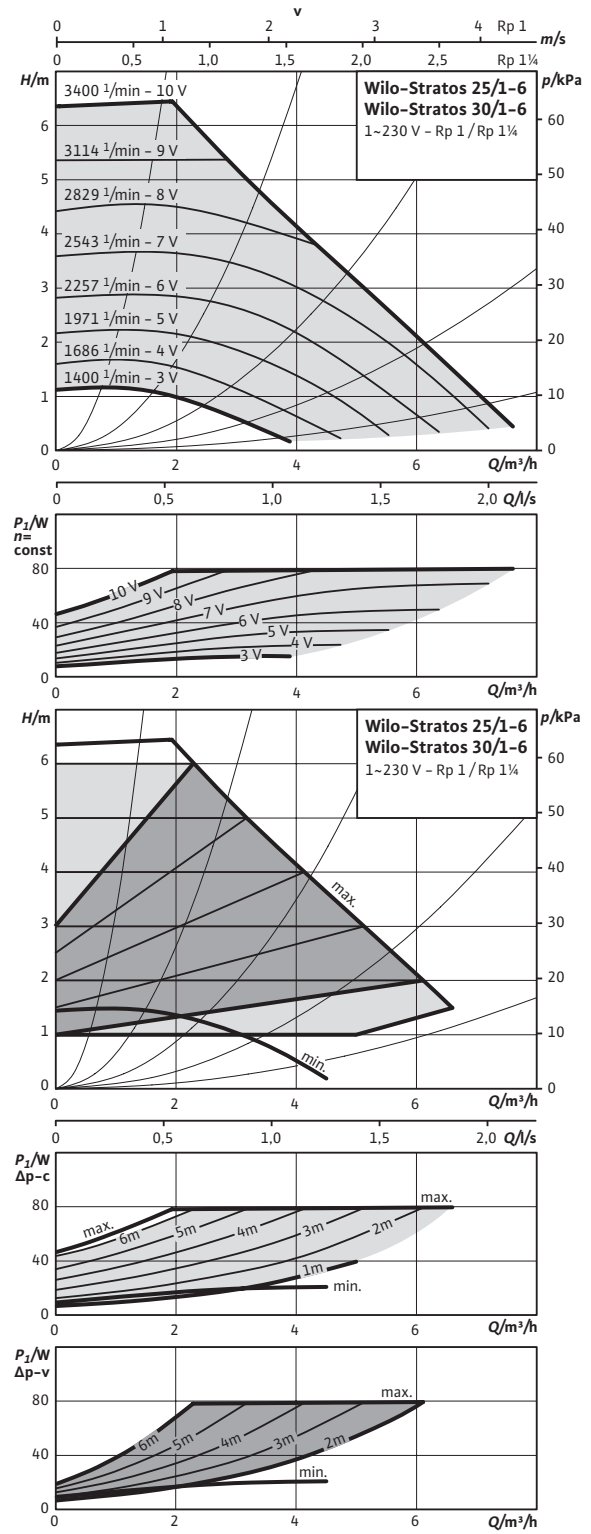
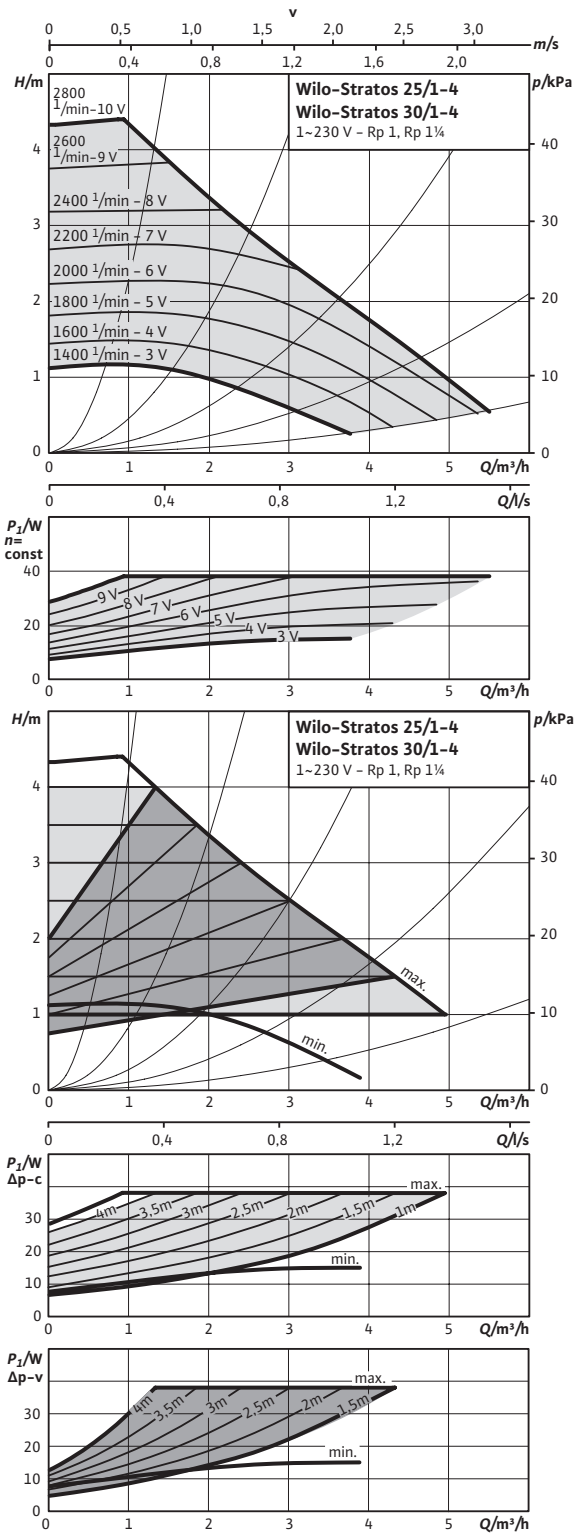

Габаритный чертеж

Stratos 25/1-4

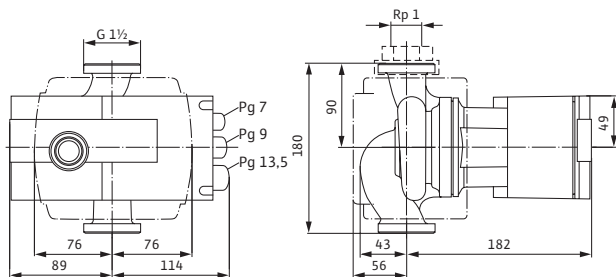

Габаритный чертеж

Stratos 25/1-6

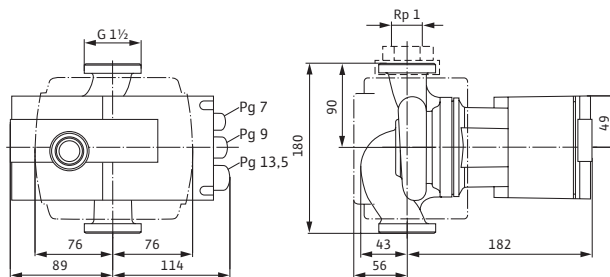

Габаритный чертеж

Stratos 30/1-4

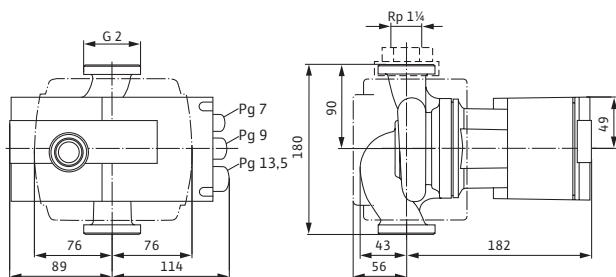

Габаритный чертеж

Stratos 30/1-6

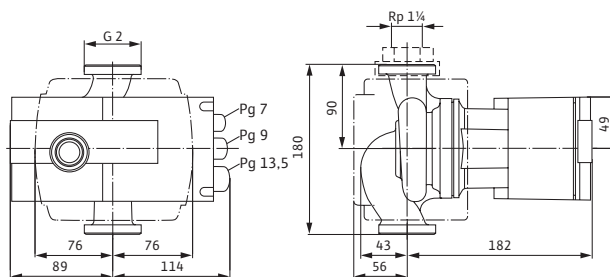

Технические характеристики

Обозначение	Stratos 25/1-4	Stratos 25/1-6	Stratos 30/1-4	Stratos 30/1-6
Арт.-№	2104225	2090447	2104226	2090449
Индекс энергоэффективности (EEI)	≤ 0,20	≤ 0,20	≤ 0,20	≤ 0,20
Резьбовое соединение труб	Rp 1	Rp 1	Rp 1 1/4	Rp 1 1/4
Номинальное давление	PN 10	PN 10	PN 10	PN 10
Подключение к сети	1~230 В, 50/60 Hz	1~230 В, 50/60 Hz	1~230 В, 50/60 Hz	1~230 В, 50/60 Hz
Частота вращения <i>N</i>	1400 – 2800 об/мин	1400 – 3400 об/мин	1400 – 2800 об/мин	1400 – 3400 об/мин
Номинальная мощность мотора <i>P</i> ₂	30 W	65 W	30 W	65 W
Потребляемая мощность <i>P</i> ₁	9 – 38 W	9 – 80 W	9 – 38 W	9 – 80 W
Потребление тока <i>I</i>	0,13 – 0,35 A	0,13 – 0,70 A	0,13 – 0,35 A	0,13 – 0,70 A
Минимальное давление на входе при температурах жидкости 50/95/110°C	3 / 10 / 16 m	3 / 10 / 16 m	3 / 10 / 16 m	3 / 10 / 16 m
Вес, прим. <i>m</i>	4,1 кг	4,1 кг	4,1 кг	4,1 кг

Материалы

Корпус насоса	Серый чугун (EN-GJL-200)
Рабочее колесо	Синтетический материал (PPE – 30% GF)
Вал насоса	Нержавеющая сталь (X30CR13)
Подшипники	Металлографит

Характеристики

Характеристики

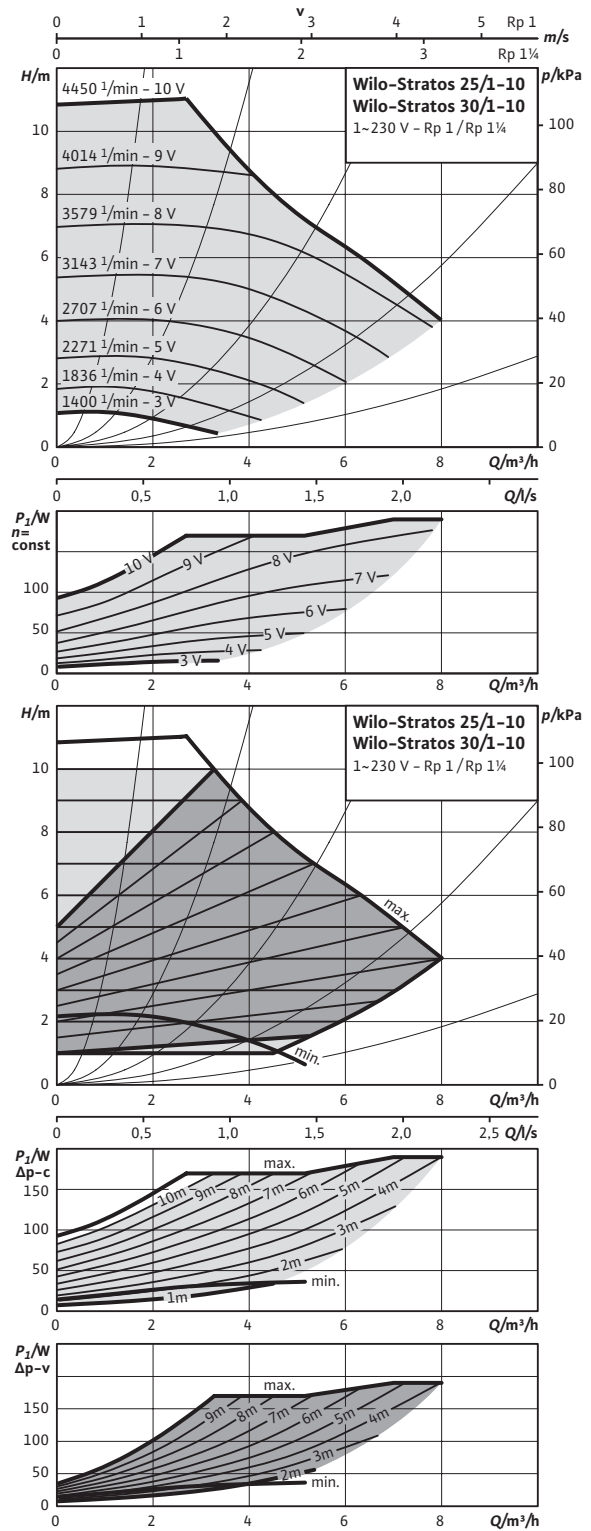
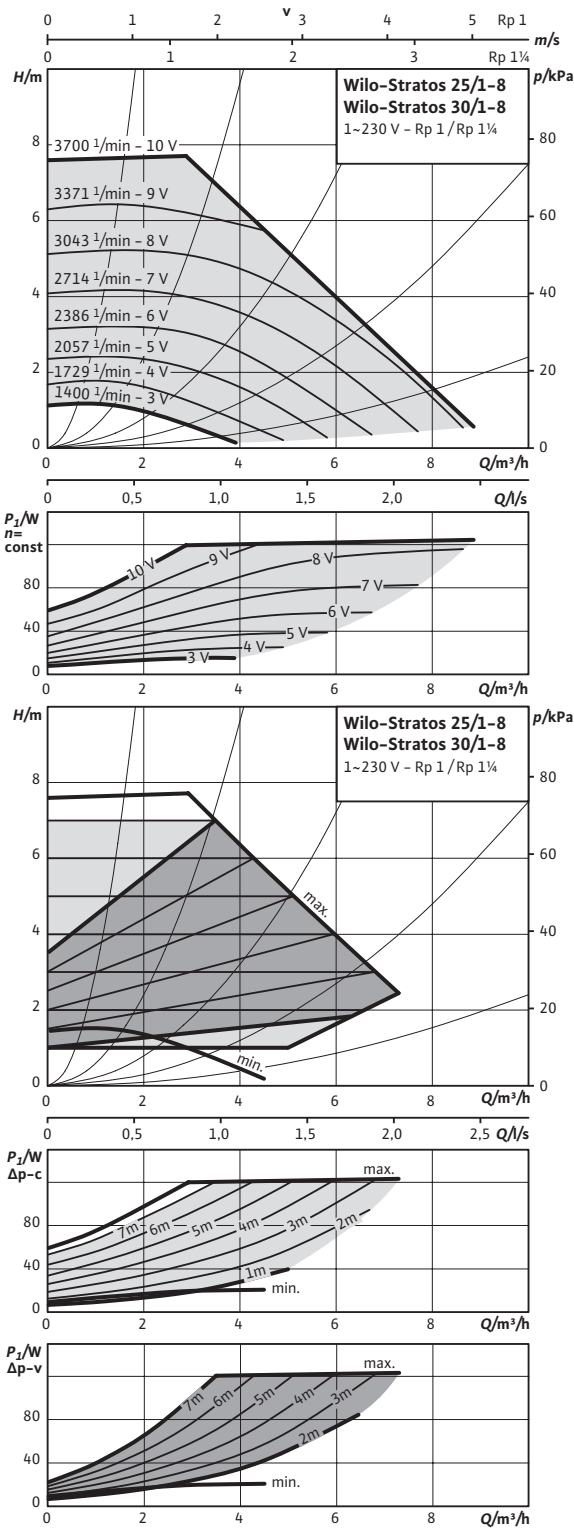

Габаритный чертеж

Stratos 25/1-8

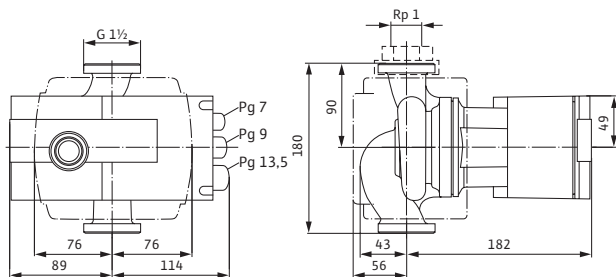

Габаритный чертеж

Stratos 25/1-10

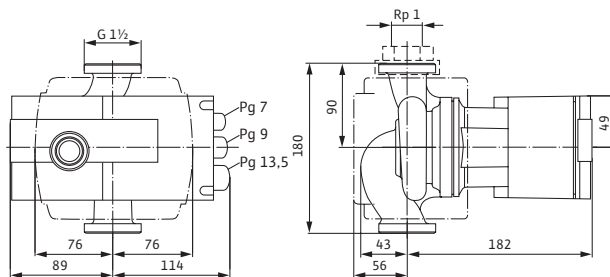

Габаритный чертеж

Stratos 30/1-8

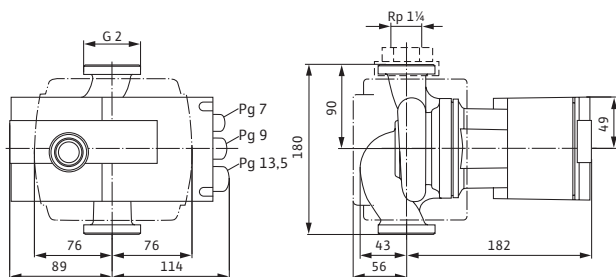

Габаритный чертеж

Stratos 30/1-8

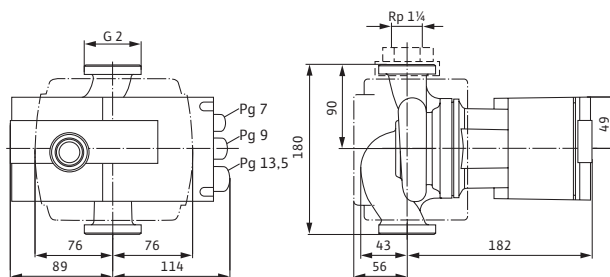

Технические характеристики

Обозначение	Stratos 25/1-8	Stratos 25/1-10	Stratos 30/1-8	Stratos 30/1-10
Арт.-№	2090448	2103615	2090450	2103616
Индекс энергоэффективности (EEI)	≤ 0,20	≤ 0,20	≤ 0,20	≤ 0,20
Резьбовое соединение труб	Rp 1	Rp 1	Rp 1 1/4	Rp 1 1/4
Номинальное давление	PN 10	PN 10	PN 10	PN 10
Подключение к сети	1~230 В, 50/60 Hz	1~230 В, 50/60 Hz	1~230 В, 50/60 Hz	1~230 В, 50/60 Hz
Частота вращения <i>N</i>	1400 - 3700 об/мин	1400 - 4450 об/мин	1400 - 3700 об/мин	1400 - 4450 об/мин
Номинальная мощность мотора P_2	100 W	140 W	100 W	140 W
Потребляемая мощность P_1	9 - 125 W	9 - 190 W	9 - 125 W	9 - 190 W
Потребление тока <i>I</i>	0,13 - 1,10 A	0,13 - 1,30 A	0,13 - 1,10 A	0,13 - 1,30 A
Минимальное давление на входе при температурах жидкости 50/95/110°C	3 / 10 / 16 m	3 / 10 / 16 m	3 / 10 / 16 m	3 / 10 / 16 m
Вес, прим. <i>m</i>	4,1 кг	4,1 кг	4,1 кг	4,2 кг

Материалы

Корпус насоса	Серый чугун (EN-GJL-200)
Рабочее колесо	Синтетический материал (PPE - 30% GF)
Вал насоса	Нержавеющая сталь (X30CR13)
Подшипники	Металлографит

Характеристики

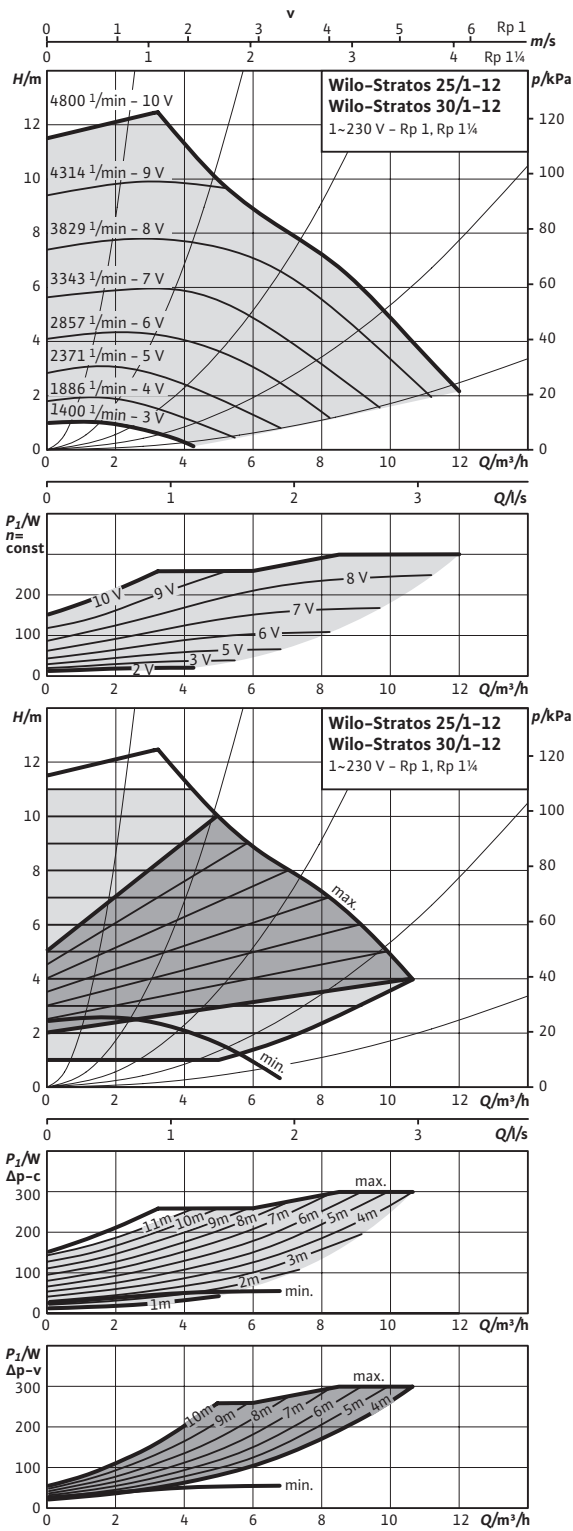

Габаритный чертеж

Stratos 25/1-12

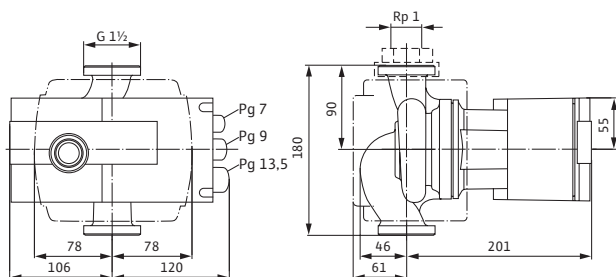

Габаритный чертеж

Stratos 30/1-12

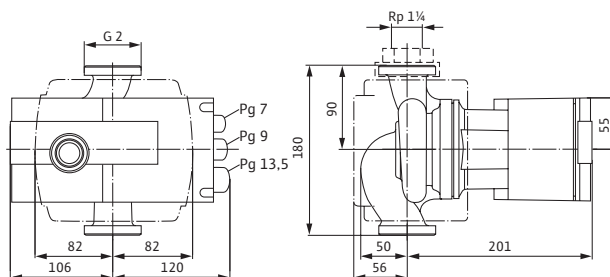

Технические характеристики

Обозначение	Stratos 25/1-12	Stratos 30/1-12
Арт.-№	2104941	2090451
Индекс энергоэффективности (EEI)	≤ 0,20	≤ 0,20
Резьбовое соединение труб	Rp 1	Rp 1 1/4
Номинальное давление	PN 10	PN 10
Подключение к сети	1~230 В, 50/60 Hz	1~230 В, 50/60 Hz
Частота вращения <i>N</i>	1400 – 4800 об/мин	1400 – 4800 об/мин
Номинальная мощность мотора P_2	200 W	200 W
Потребляемая мощность P_1	12 – 300 W	12 – 300 W
Потребление тока <i>I</i>	0,22 – 1,32 A	0,22 – 1,32 A
Минимальное давление на входе при температурах жидкости 50/95/110°C	3 / 10 / 16 m	3 / 10 / 16 m
Вес, прим. <i>m</i>	5,4 кг	5,5 кг

Материалы

Корпус насоса	Серый чугун (EN-GJL-200)
Рабочее колесо	Синтетический материал (PPE – 30% GF)
Вал насоса	Нержавеющая сталь (X30CR13)
Подшипники	Металлографит

Характеристики

Характеристики

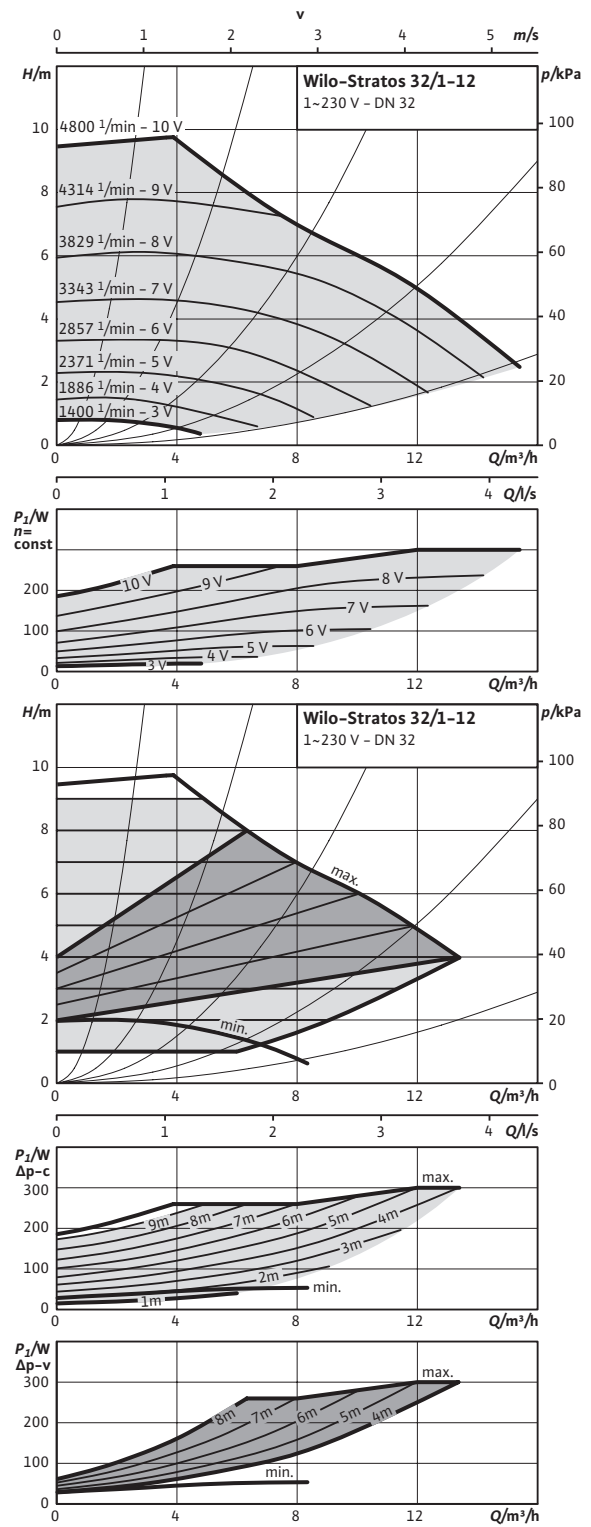
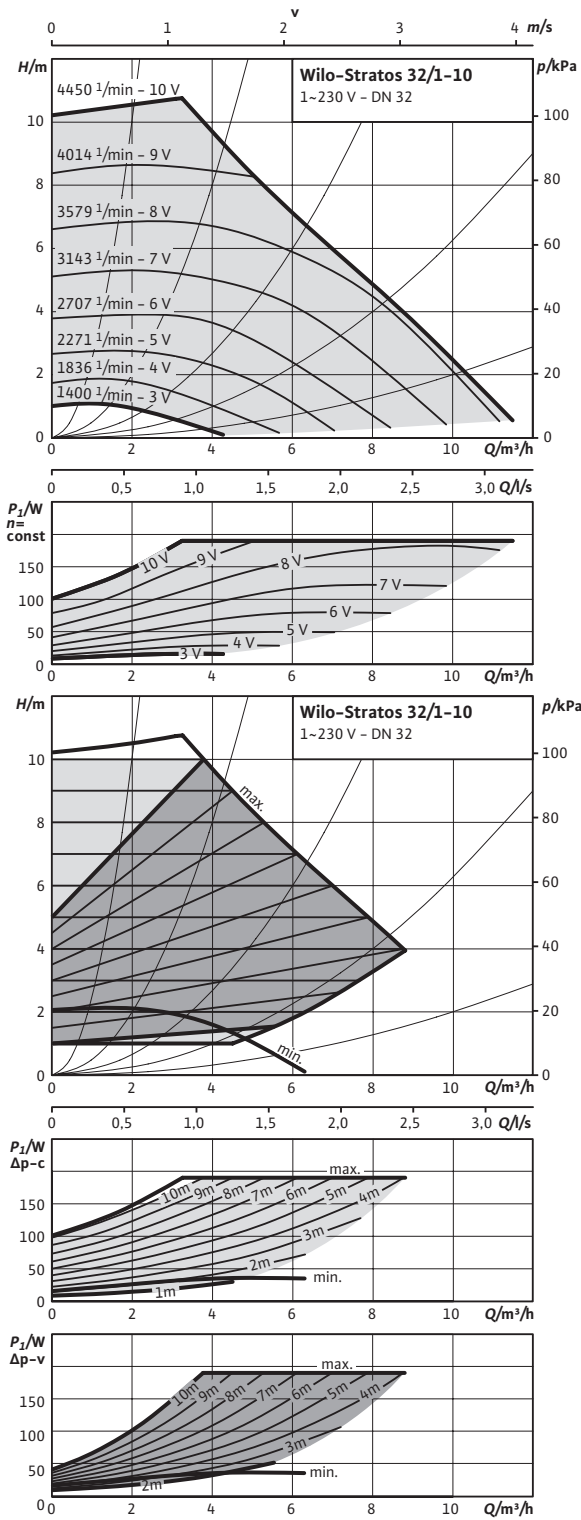

Габаритный чертеж

Stratos 32/1-10

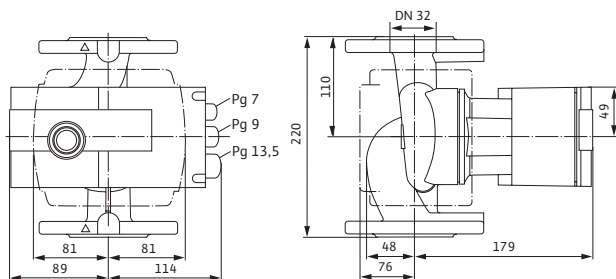

Габаритный чертеж

Stratos 32/1-12

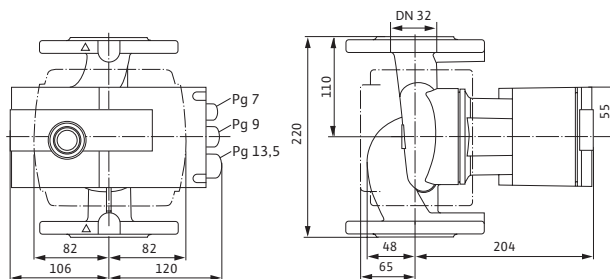

Габаритный чертеж фланца

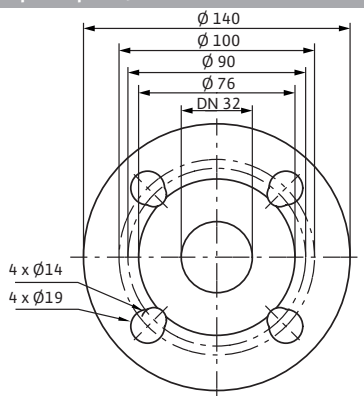

Технические характеристики

Обозначение	Stratos 32/1-10	Stratos 32/1-12
Арт.-№	2103617	2090452
Индекс энергоэффективности (EEI)	≤ 0,20	≤ 0,20
Номинальный внутренний диаметр фланца	DN 32	DN 32
Номинальное давление	PN 6/10	PN 6/10
Подключение к сети	1~230 В, 50/60 Hz	1~230 В, 50/60 Hz
Частота вращения <i>N</i>	1400 – 4450 об/мин	1400 – 4800 об/мин
Номинальная мощность мотора P_2	140 W	200 W
Потребляемая мощность P_1	9 – 190 W	12 – 310 W
Потребление тока <i>I</i>	0,13 – 1,30 A	0,22 – 1,37 A
Минимальное давление на входе при температурах жидкости 50/95/110°C	3 / 10 / 16 m	3 / 10 / 16 m
Вес, прим. <i>m</i>	7,6 кг	9 кг

Материалы

Корпус насоса	Серый чугун (EN-GJL-250)	
Рабочее колесо	Синтетический материал (PPE – 30% GF)	Синтетический материал (PPS – 40% GF)
Вал насоса	Нержавеющая сталь (X30CR13)	
Подшипники	Металлографит	

Характеристики

Характеристики

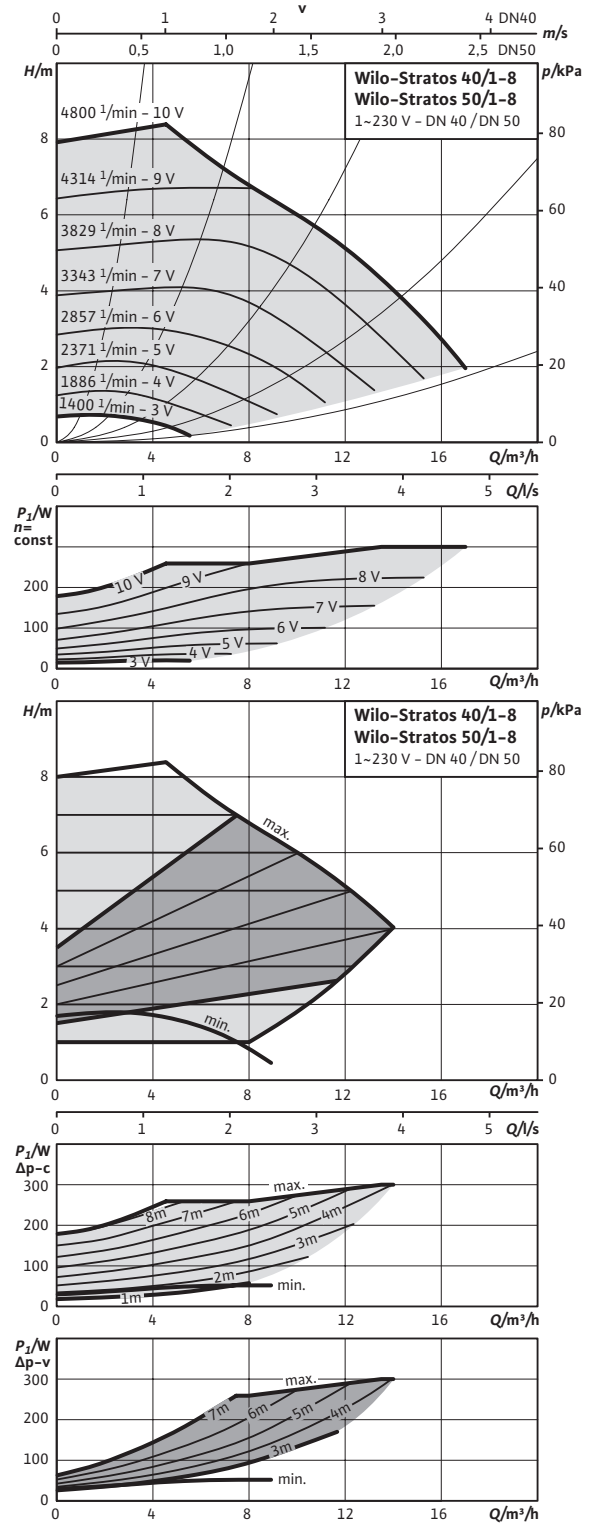
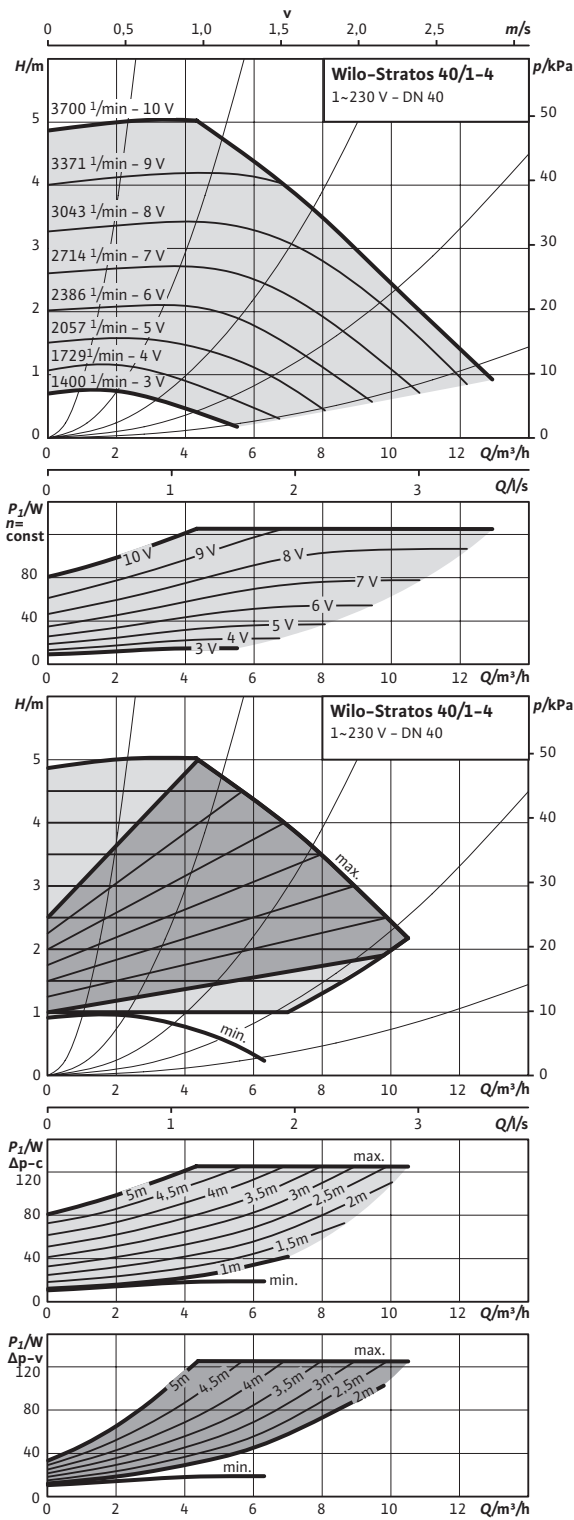

Габаритный чертеж

Stratos 40/1-4

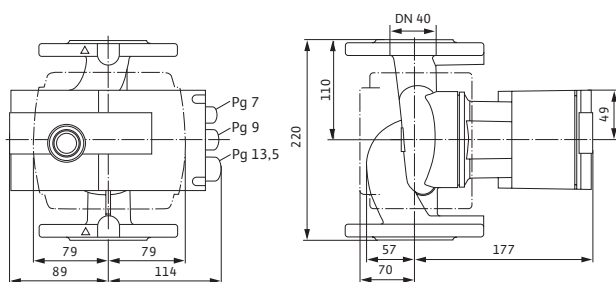

Габаритный чертеж

Stratos 40/1-8

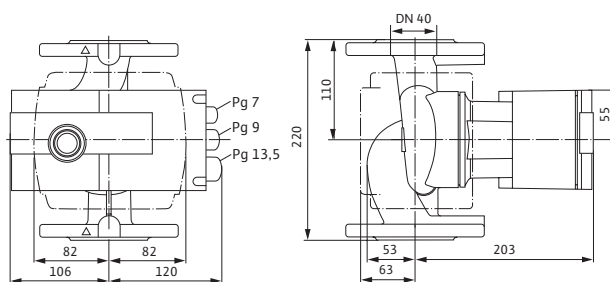

Габаритный чертеж фланца

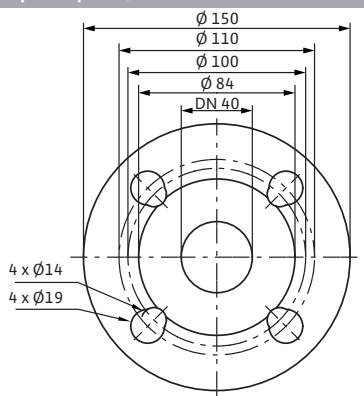

Технические характеристики

Обозначение	Stratos 40/1-4	Stratos 40/1-8
Арт.-№	2090453	2090454
Индекс энергоэффективности (EEI)	≤ 0,20	≤ 0,20
Номинальный внутренний диаметр фланца	DN 40	DN 40
Номинальное давление	PN 6/10	PN 6/10
Подключение к сети	1~230 В, 50/60 Hz	1~230 В, 50/60 Hz
Частота вращения <i>N</i>	1400 – 3700 об/мин	1400 – 4800 об/мин
Номинальная мощность мотора P_2	100 W	200 W
Потребляемая мощность P_1	9 – 125 W	12 – 300 W
Потребление тока <i>I</i>	0,13 – 1,10 A	0,22 – 1,32 A
Минимальное давление на входе при температурах жидкости 50/95/110°C	3 / 10 / 16 m	3 / 10 / 16 m
Вес, прим. <i>m</i>	8.3 кг	9.5 кг

Материалы

Корпус насоса	Серый чугун (EN-GJL-250)
Рабочее колесо	Синтетический материал (PPS – 40% GF)
Вал насоса	Нержавеющая сталь (X30CR13)
Подшипники	Металлографит

Характеристики

Характеристики

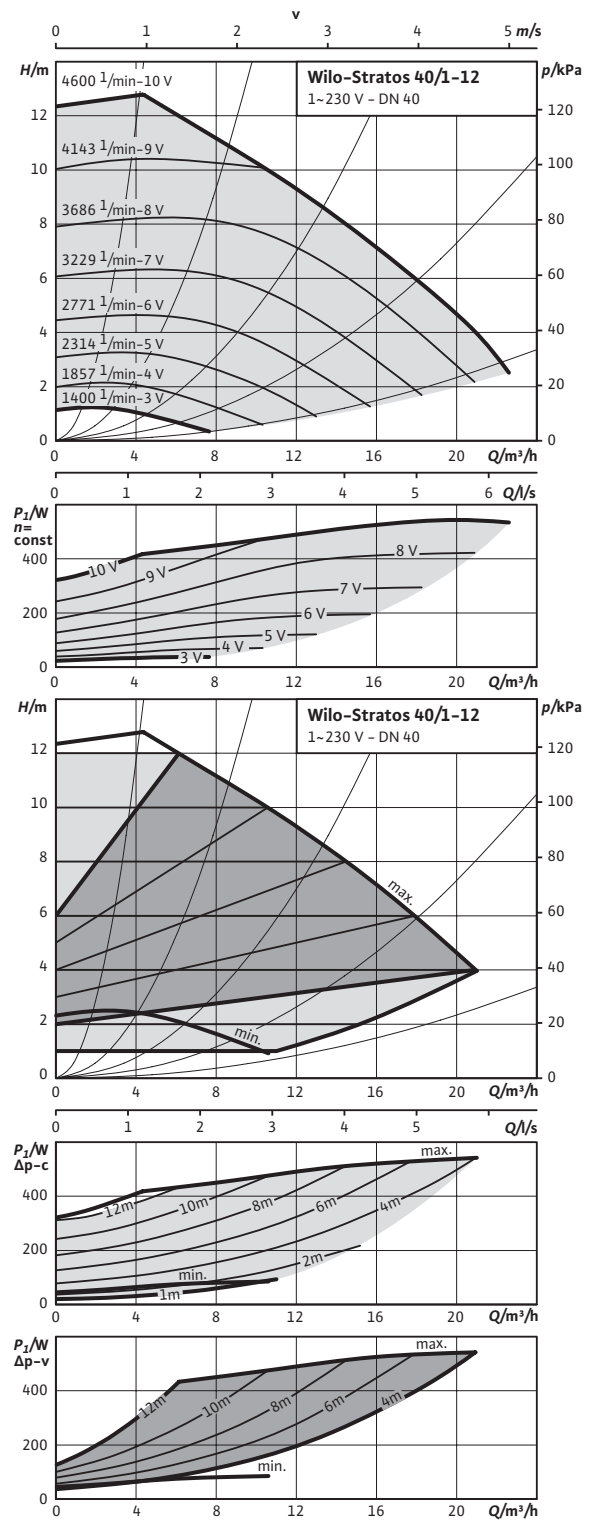
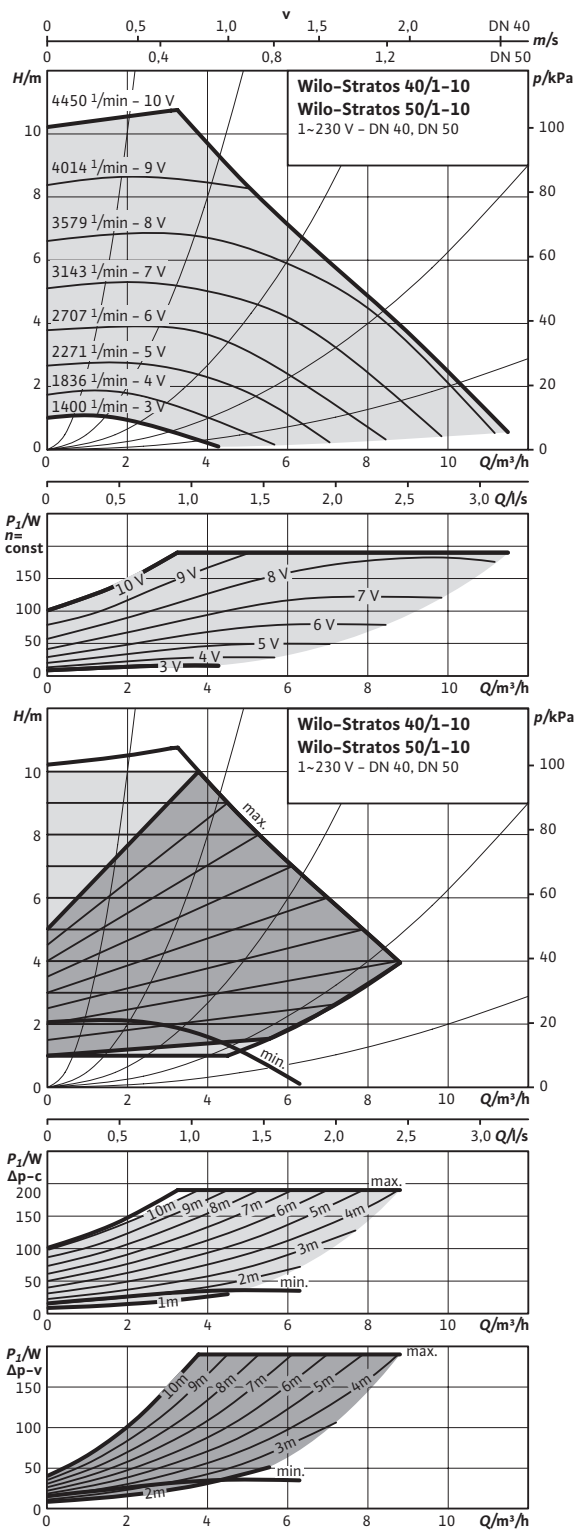

Габаритный чертеж

Stratos 40/1-10

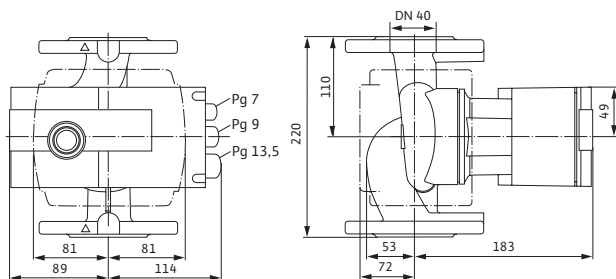

Габаритный чертеж

Stratos 40/1-12

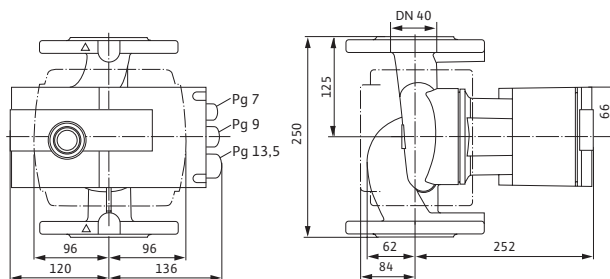

Габаритный чертеж фланца

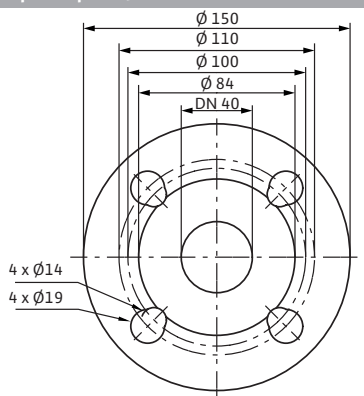

Технические характеристики

Обозначение	Stratos 40/1-10	Stratos 40/1-12
Арт.-№	2103618	2090455
Индекс энергоэффективности (EEI)	≤ 0,20	≤ 0,20
Номинальный внутренний диаметр фланца	DN 40	DN 40
Номинальное давление	PN 6/10	PN 6/10
Подключение к сети	1~230 В, 50/60 Hz	1~230 В, 50/60 Hz
Частота вращения N	1400 – 4450 об/мин	1400 – 4600 об/мин
Номинальная мощность мотора P_2	140 W	450 W
Потребляемая мощность P_1	9 – 190 W	25 – 550 W
Потребление тока I	0,13 – 1,30 A	0,20 – 2,40 A
Минимальное давление на входе при температурах жидкости 50/95/110°C	3 / 10 / 16 m	5 / 12 / 18 m
Вес, прим. m	7,8 кг	14 кг

Материалы

Корпус насоса	Серый чугун (EN-GJL-250)	
Рабочее колесо	Синтетический материал (PPE – 30% GF)	Синтетический материал (PPS – 40% GF)
Вал насоса	Нержавеющая сталь (X30CR13)	Нержавеющая сталь (X30Cr13/X46Cr13)
Подшипники	Металлографит	

Характеристики

Характеристики

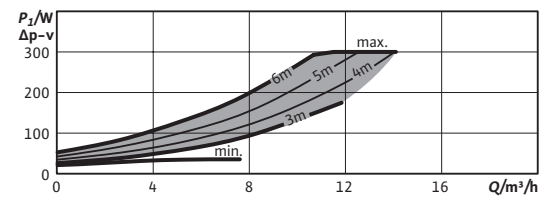
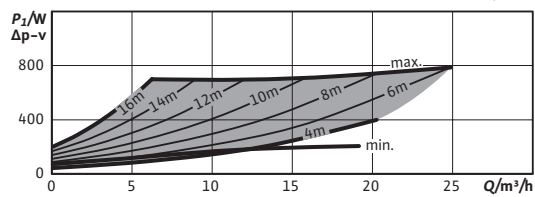
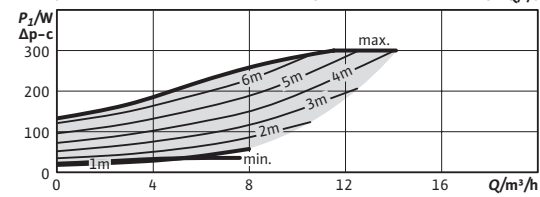
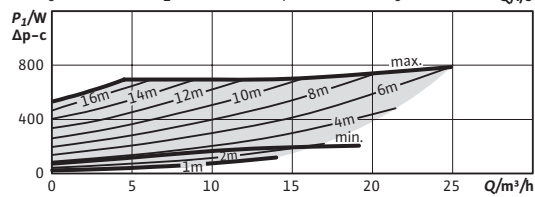
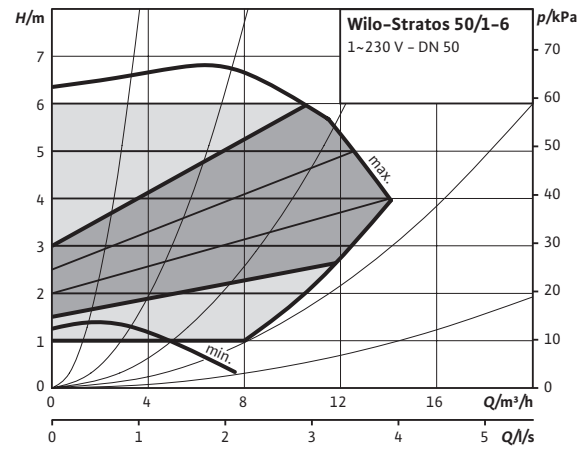
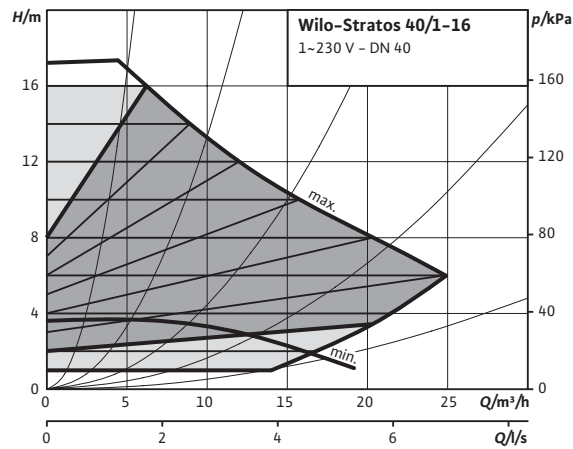
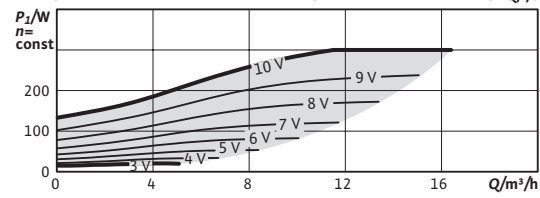
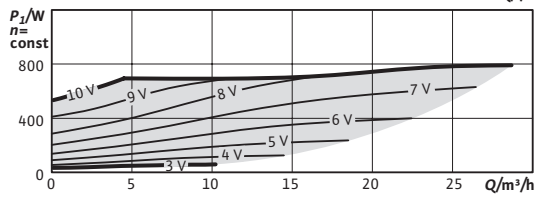
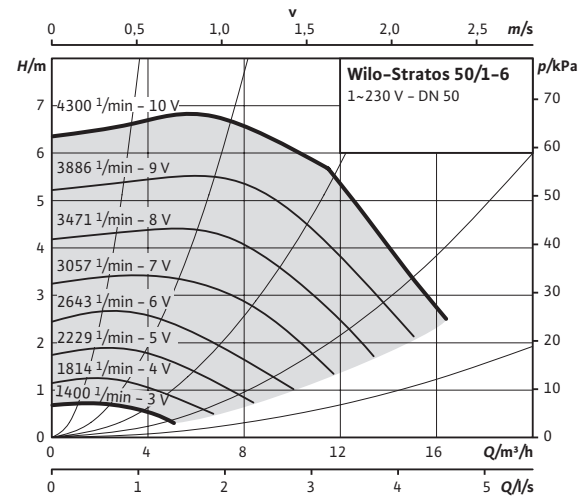
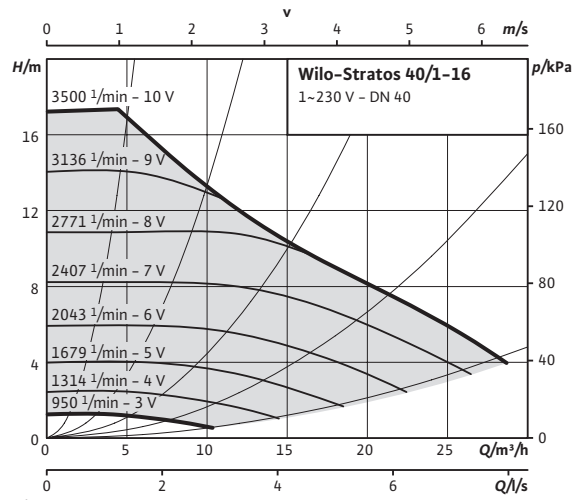

Габаритный чертеж

Stratos 40/1-16

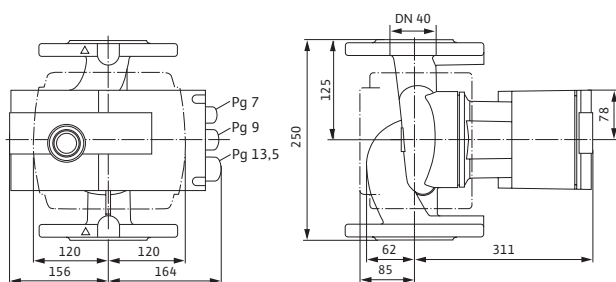

Габаритный чертеж

Stratos 50/1-6

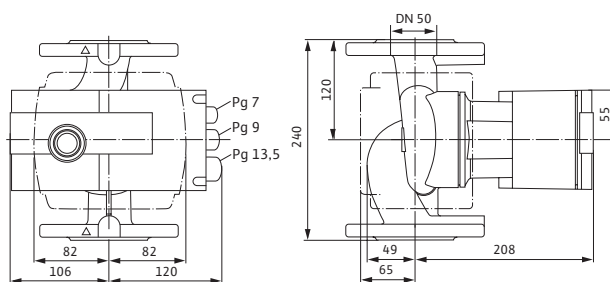

Габаритный чертеж фланца

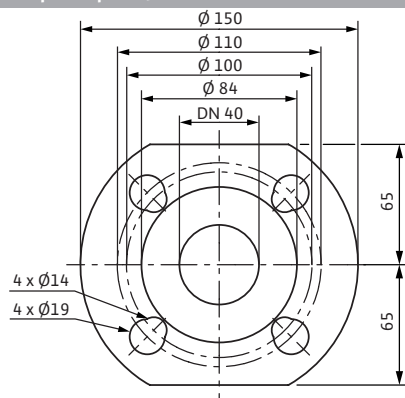

Габаритный чертеж фланца

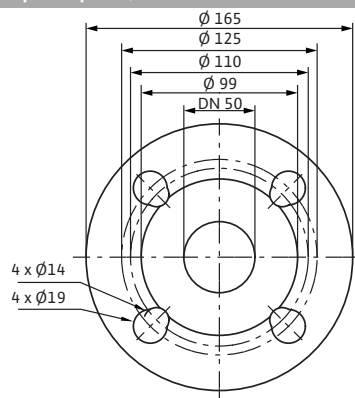

Технические характеристики

Обозначение	Stratos 40/1-16	Stratos 50/1-6
Арт.-№	2150588	2146340
Индекс энергоэффективности (EEI)	≤ 0,20	≤ 0,20
Номинальный внутренний диаметр фланца	DN 40	DN 50
Номинальное давление	PN 6/10	PN 6/10
Подключение к сети	1~230 В, 50/60 Hz	1~230 В, 50/60 Hz
Частота вращения <i>N</i>	950 – 3500 об/мин	1400 – 4800 об/мин
Номинальная мощность мотора P_2	650 W	200 W
Потребляемая мощность P_1	35 – 800 W	12 – 310 W
Потребление тока <i>I</i>	0,30 – 3,50 A	0,22 – 1,37 A
Минимальное давление на входе при температурах жидкости 50/95/110°C	7 / 15 / 23 m	3 / 10 / 16 m
Вес, прим. <i>m</i>	23,5 кг	10,6 кг

Материалы

Корпус насоса	Серый чугун (EN-GJL-250)	
Рабочее колесо	Синтетический материал (PPE – 30% GF)	Синтетический материал (PPS – 40% GF)
Вал насоса	Нержавеющая сталь (X30Cr13/X46Cr13)	Нержавеющая сталь (X30CR13)
Подшипники	Металлографит	

Характеристики

Характеристики

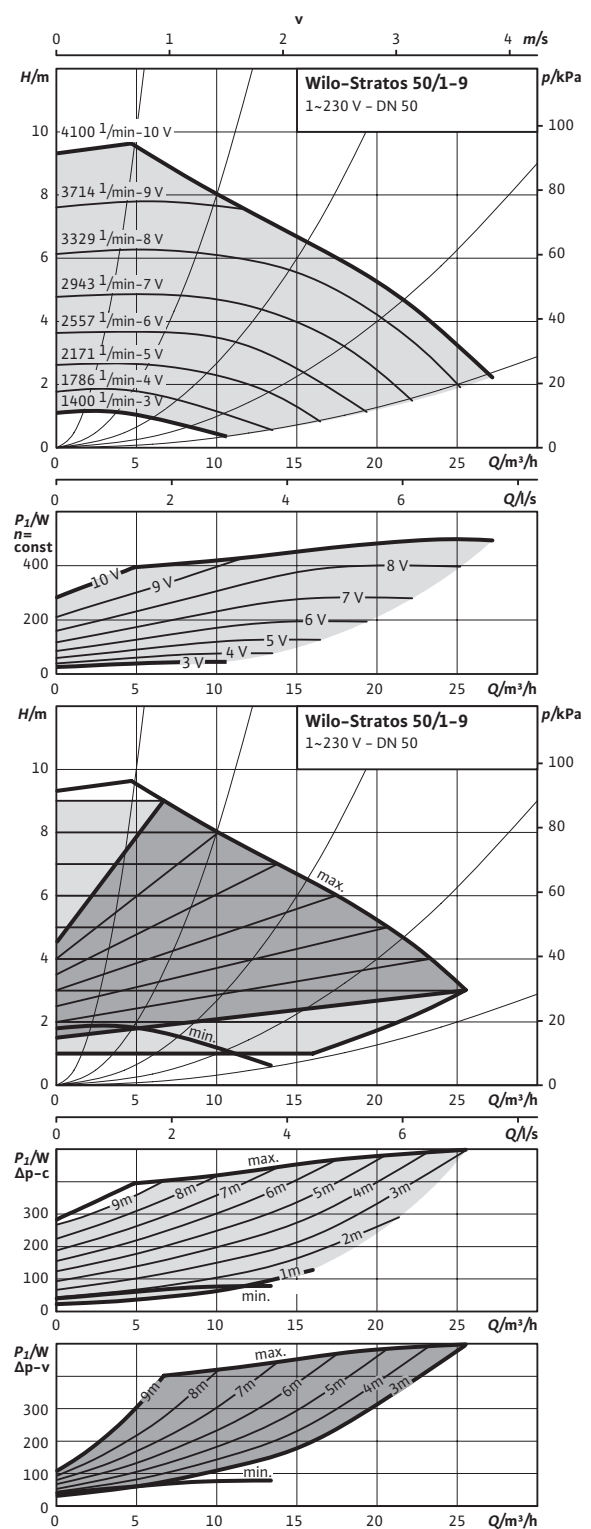
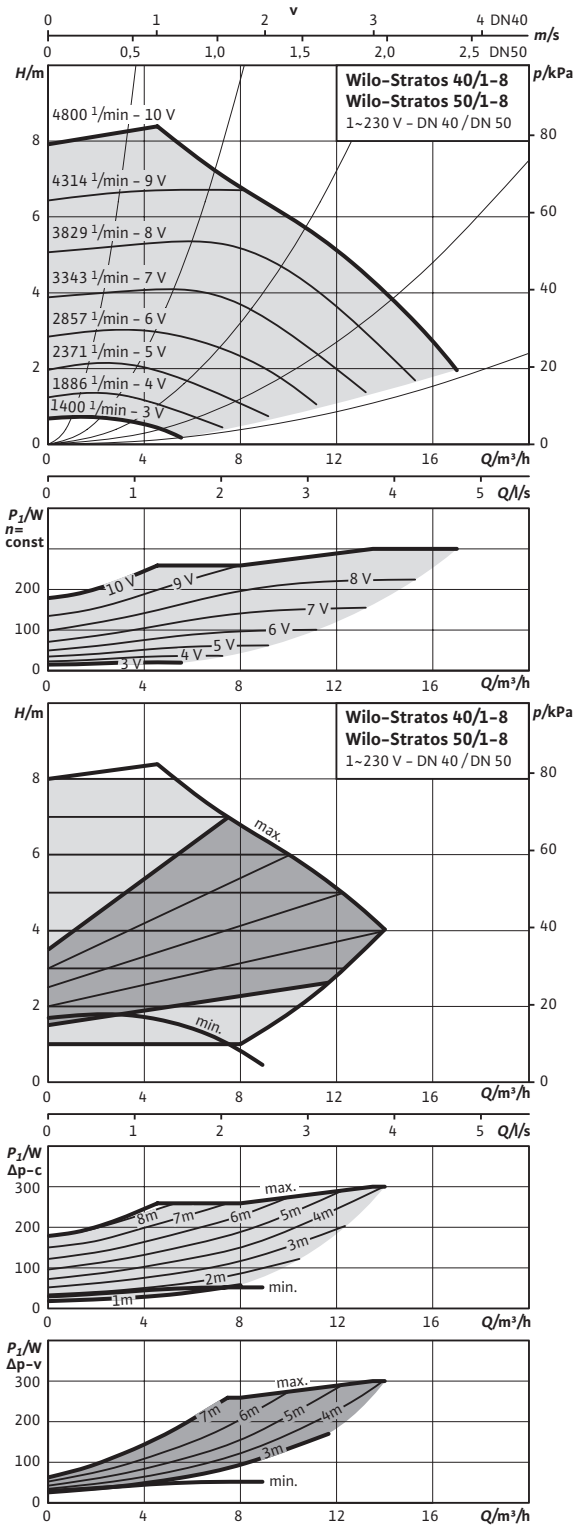

Габаритный чертеж

Stratos 50/1-8

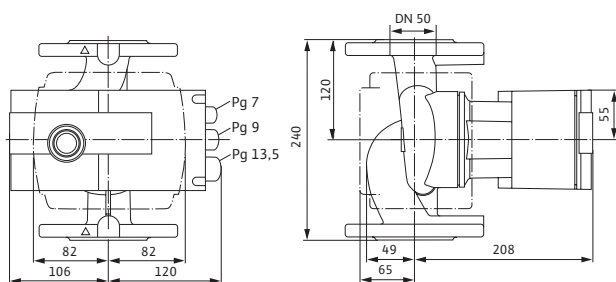

Габаритный чертеж

Stratos 50/1-9

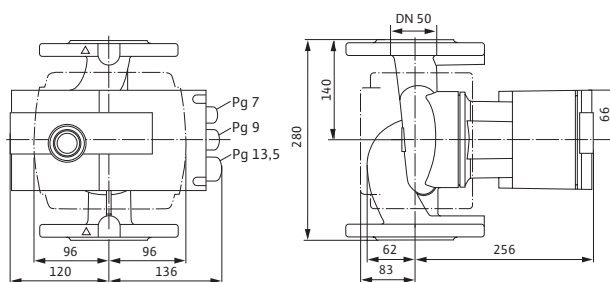

Габаритный чертеж фланца

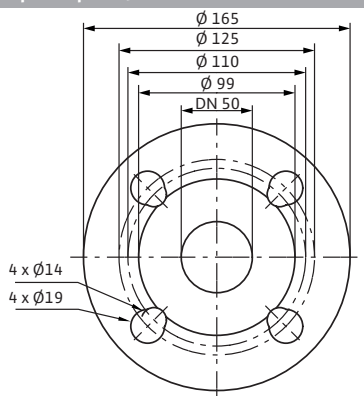

Технические характеристики

Обозначение	Stratos 50/1-8	Stratos 50/1-9
Арт.-№	2090456	2090457
Индекс энергоэффективности (EEI)	≤ 0,20	≤ 0,20
Номинальный внутренний диаметр фланца	DN 50	DN 50
Номинальное давление	PN 6/10	PN 6/10
Подключение к сети	1~230 В, 50/60 Hz	1~230 В, 50/60 Hz
Частота вращения N	1400 – 4800 об/мин	1400 – 4100 об/мин
Номинальная мощность мотора P_2	200 W	400 W
Потребляемая мощность P_1	12 – 300 W	25 – 490 W
Потребление тока I	0,22 – 1,32 A	0,20 – 2,15 A
Минимальное давление на входе при температурах жидкости 50/95/110°C	3 / 10 / 16 m	5 / 12 / 18 m
Вес, прим. m	10.6 кг	15.5 кг

Материалы

Корпус насоса	Серый чугун (EN-GJL-250)	
Рабочее колесо	Синтетический материал (PPS – 40% GF)	
Вал насоса	Нержавеющая сталь (X30CR13)	Нержавеющая сталь (X30Cr13/X46Cr13)
Подшипники	Металлографит	

Характеристики

Характеристики

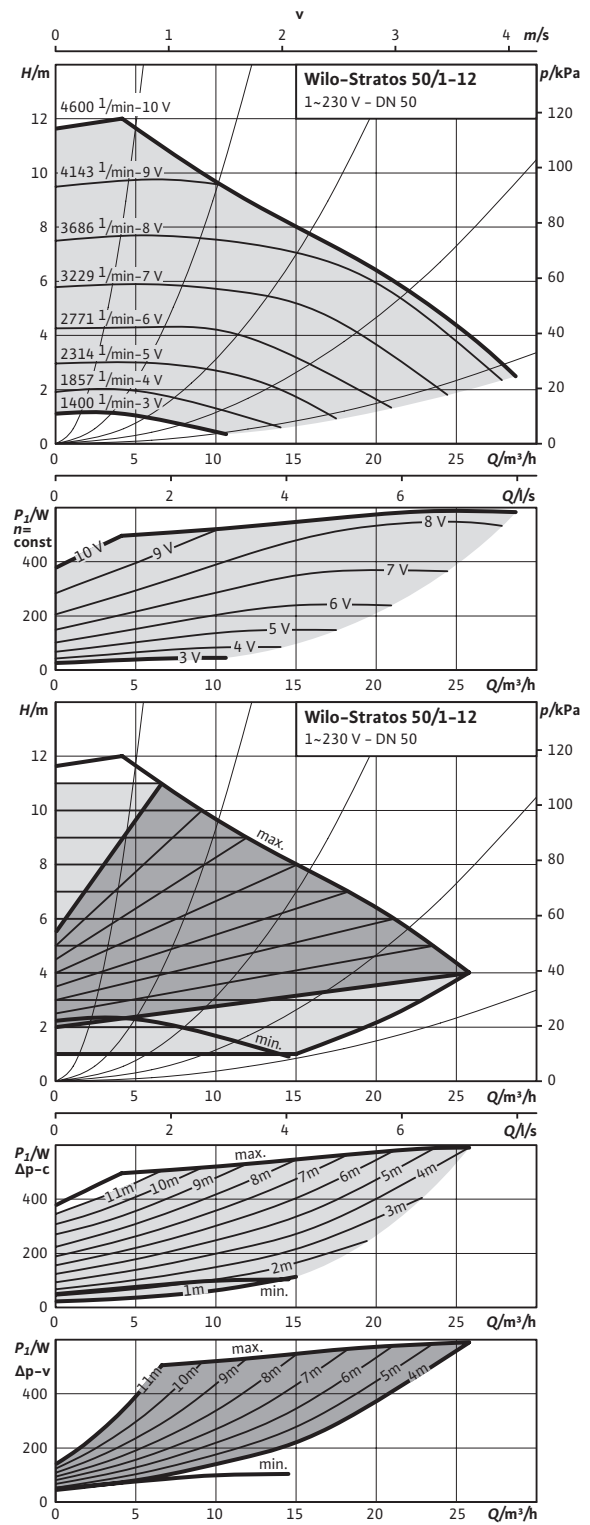
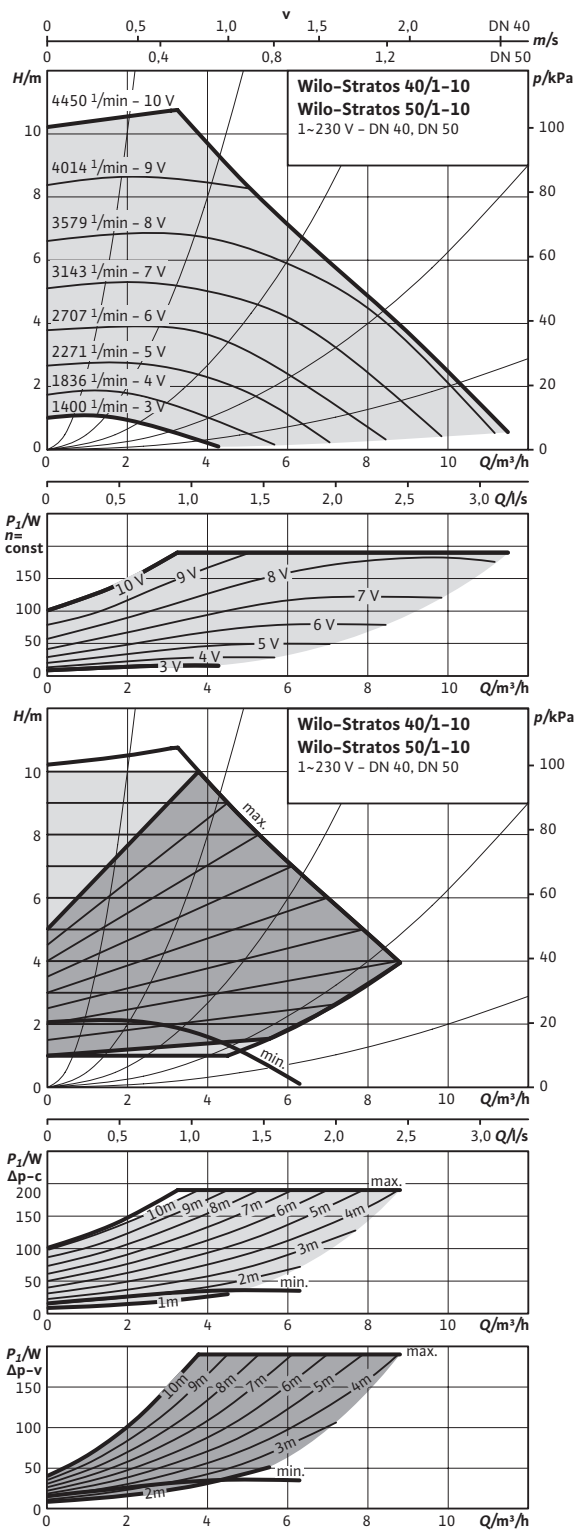

Габаритный чертеж

Stratos 50/1-10

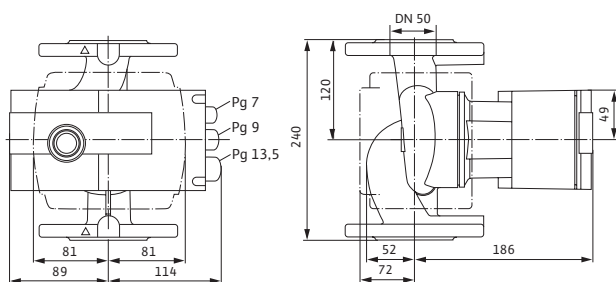

Габаритный чертеж

Stratos 50/1-12

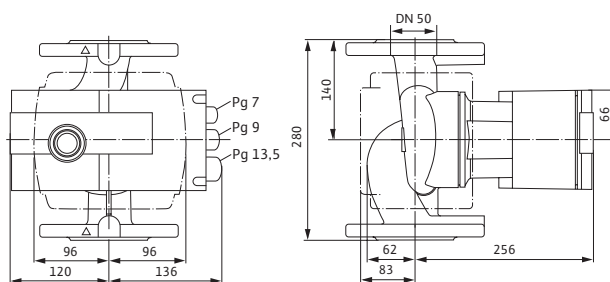

Габаритный чертеж фланца

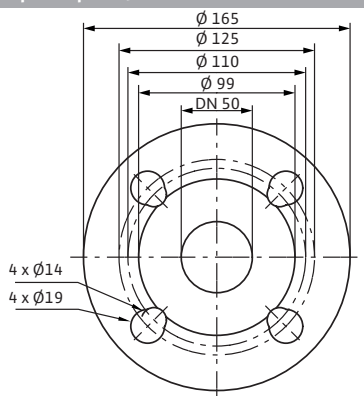

Технические характеристики

Обозначение	Stratos 50/1-10	Stratos 50/1-12
Арт.-№	2103619	2090458
Индекс энергоэффективности (EEI)	≤ 0,20	≤ 0,20
Номинальный внутренний диаметр фланца	DN 50	DN 50
Номинальное давление	PN 6/10	PN 6/10
Подключение к сети	1~230 В, 50/60 Hz	1~230 В, 50/60 Hz
Частота вращения <i>N</i>	1400 – 4450 об/мин	1400 – 4600 об/мин
Номинальная мощность мотора P_2	140 W	500 W
Потребляемая мощность P_1	9 – 190 W	25 – 590 W
Потребление тока <i>I</i>	0,13 – 1,30 A	0,20 – 2,60 A
Минимальное давление на входе при температурах жидкости 50/95/110°C	3 / 10 / 16 m	5 / 12 / 18 m
Вес, прим. <i>m</i>	8,4 кг	15,9 кг

Материалы

Корпус насоса	Серый чугун (EN-GJL-250)	
Рабочее колесо	Синтетический материал (PPE – 30% GF)	Синтетический материал (PPS – 40% GF)
Вал насоса	Нержавеющая сталь (X30CR13)	Нержавеющая сталь (X30Cr13/X46Cr13)
Подшипники	Металлографит	

Характеристики

Характеристики

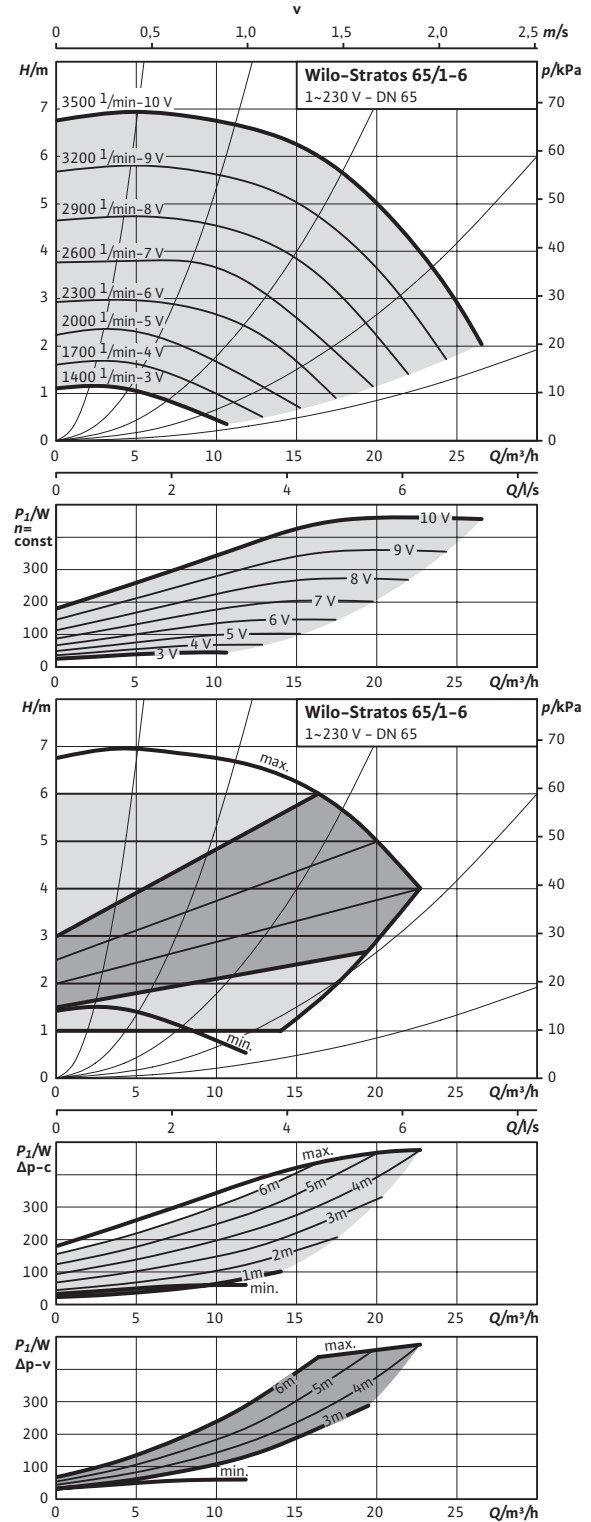
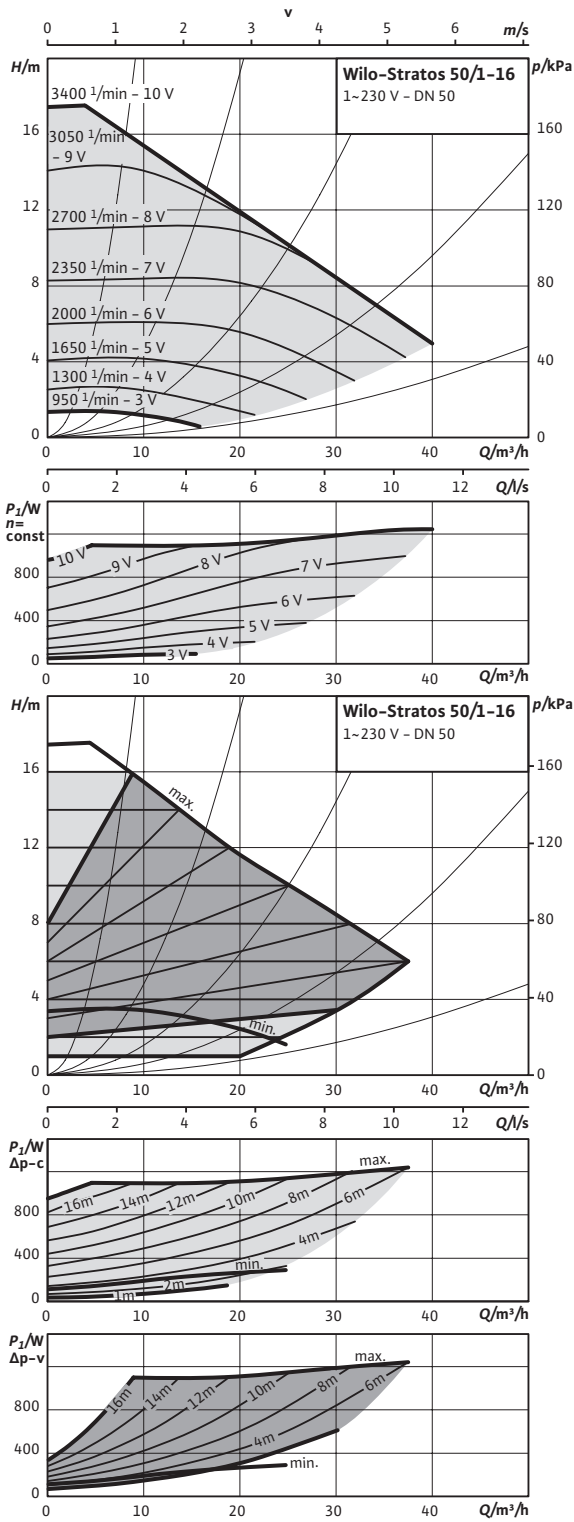

Габаритный чертеж

Stratos 50/1-16

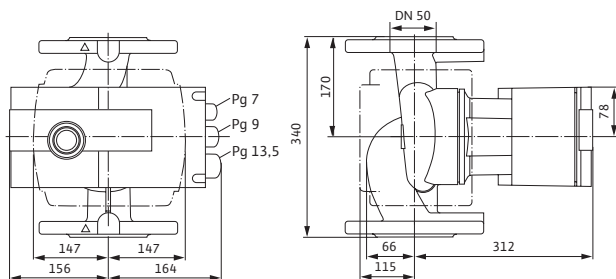

Габаритный чертеж

Stratos 65/1-6

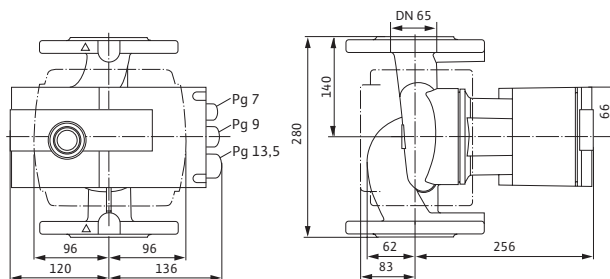

Габаритный чертеж фланца

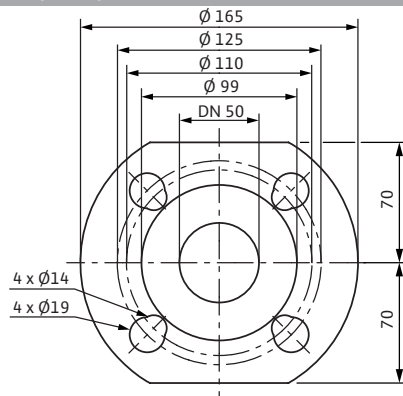

Габаритный чертеж фланца

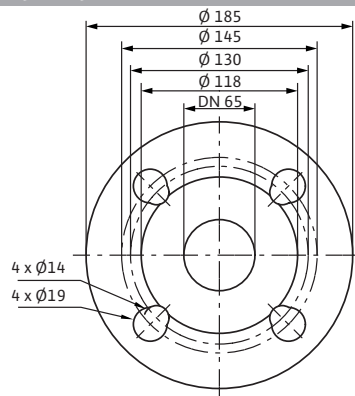

Технические характеристики

Обозначение	Stratos 50/1-16	Stratos 65/1-6
Арт.-№	2150590	2146341
Индекс энергоэффективности (EEI)	≤ 0,20	≤ 0,20
Номинальный внутренний диаметр фланца	DN 50	DN 65
Номинальное давление	PN 6/10	PN 6/10
Подключение к сети	1~230 В, 50/60 Hz	1~230 В, 50/60 Hz
Частота вращения <i>N</i>	950 – 3400 об/мин	1400 – 3500 об/мин
Номинальная мощность мотора <i>P</i> ₂	1050 W	400 W
Потребляемая мощность <i>P</i> ₁	40 – 1250 W	25 – 490 W
Потребление тока <i>I</i>	0,30 – 5,50 A	0,20 – 2,15 A
Минимальное давление на входе при температурах жидкости 50/95/110°C	7 / 15 / 23 m	5 / 12 / 18 m
Вес, прим. <i>m</i>	26,5 кг	15,9 кг

Материалы

Корпус насоса	Серый чугун (EN-GJL-250)	
Рабочее колесо	Синтетический материал (PPE – 30% GF)	Синтетический материал (PPS – 40% GF)
Вал насоса	Нержавеющая сталь (X30Cr13/X46Cr13)	
Подшипники	Металлографит	

Характеристики

Характеристики

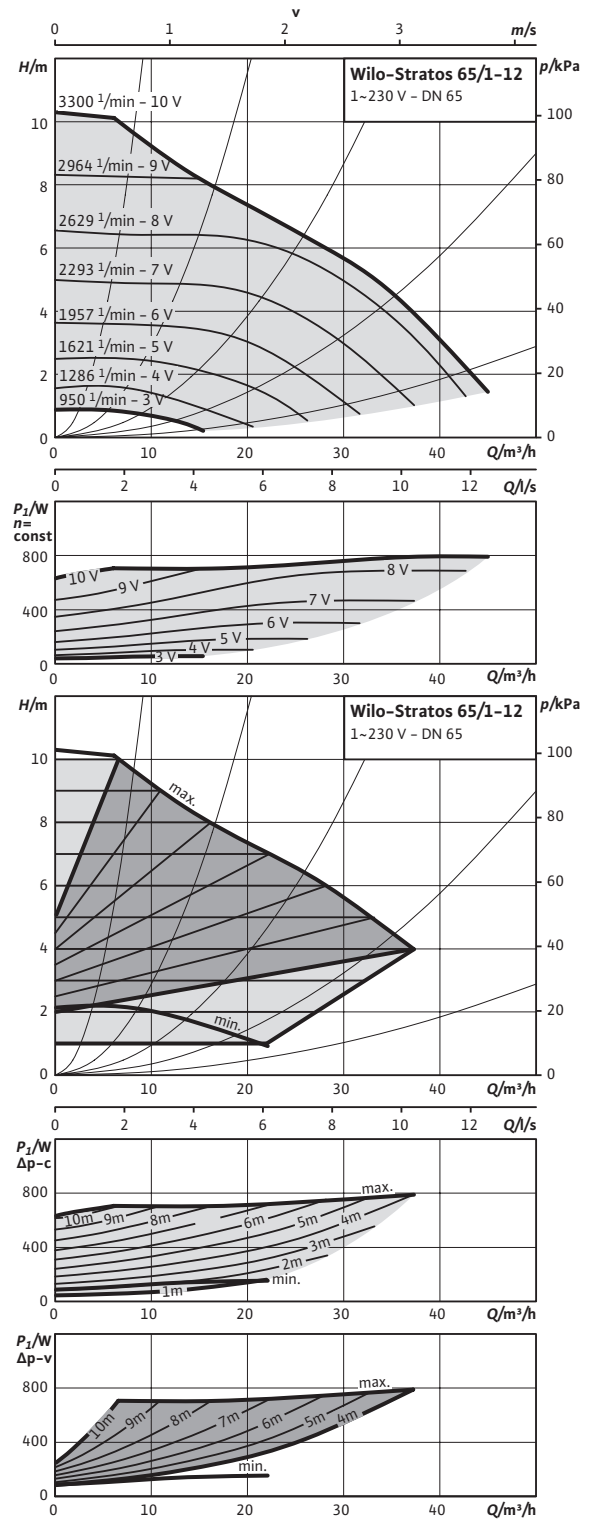
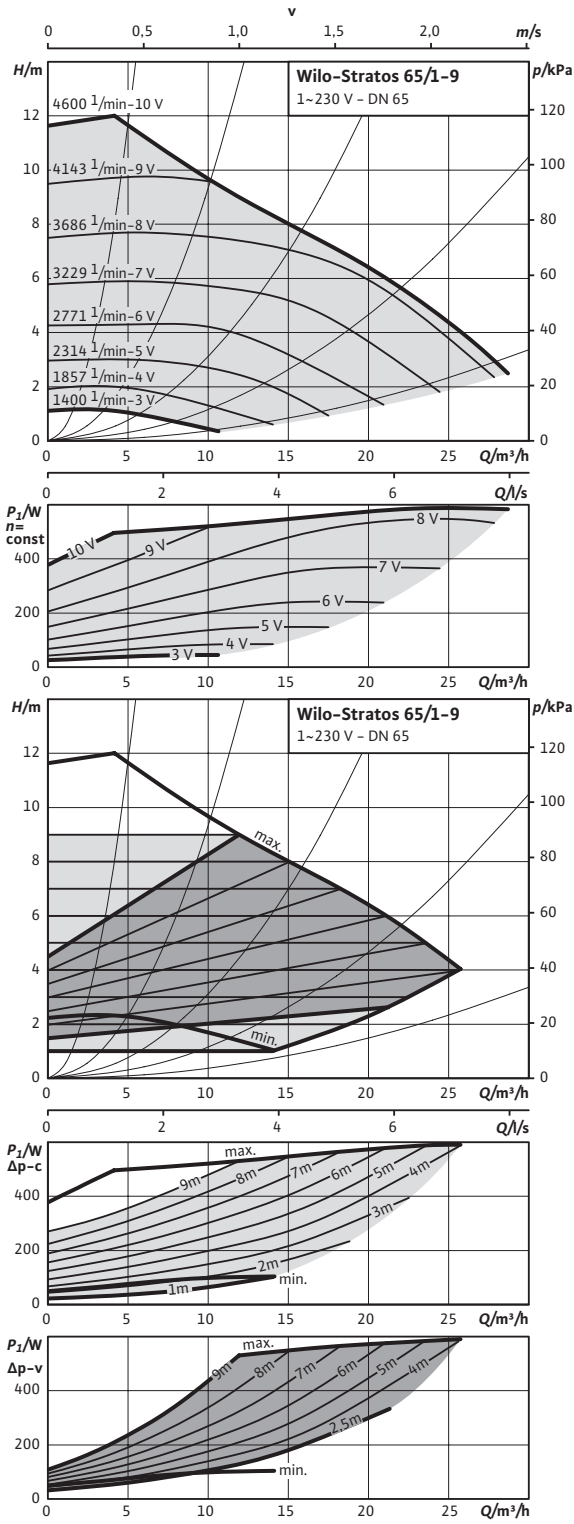

Габаритный чертеж

Stratos 65/1-9

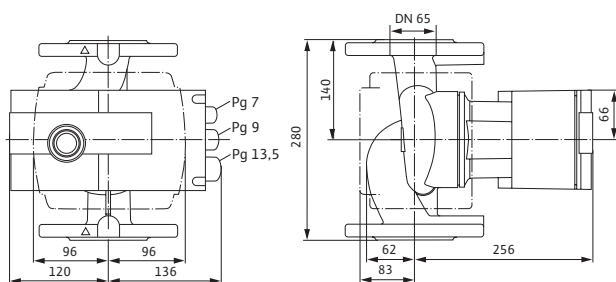

Габаритный чертеж

Stratos 65/1-12

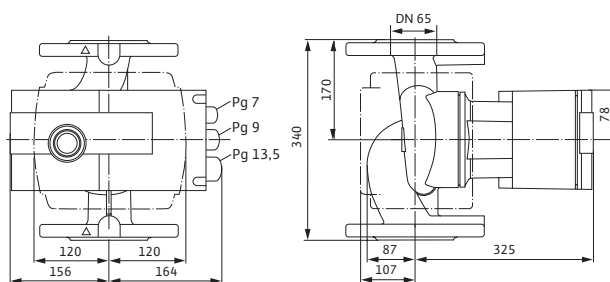

Габаритный чертеж фланца

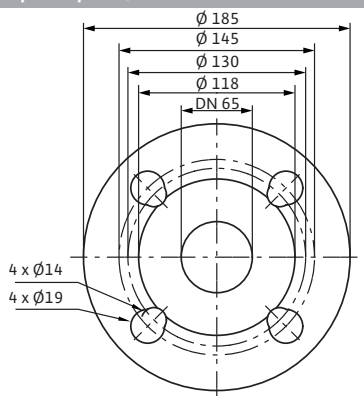

Технические характеристики

Обозначение	Stratos 65/1-9	Stratos 65/1-12
Арт.-№	2090459	2150589
Индекс энергоэффективности (EEI)	≤ 0,20	≤ 0,20
Номинальный внутренний диаметр фланца	DN 65	DN 65
Номинальное давление	PN 6/10	PN 6/10
Подключение к сети	1~230 В, 50/60 Hz	1~230 В, 50/60 Hz
Частота вращения <i>N</i>	1400 – 4600 об/мин	950 – 3300 об/мин
Номинальная мощность мотора P_2	500 W	650 W
Потребляемая мощность P_1	25 – 590 W	38 – 800 W
Потребление тока <i>I</i>	0,20 – 2,60 A	0,30 – 3,50 A
Минимальное давление на входе при температурах жидкости 50/95/110°C	5 / 12 / 18 m	7 / 15 / 23 m
Вес, прим. <i>m</i>	18 кг	29 кг

Материалы

Корпус насоса	Серый чугун (EN-GJL-250)	
Рабочее колесо	Синтетический материал (PPS – 40% GF)	Синтетический материал (полипропилен – 50% GF)
Вал насоса	Нержавеющая сталь (X30Cr13/X46Cr13)	
Подшипники	Металлографит	

Характеристики

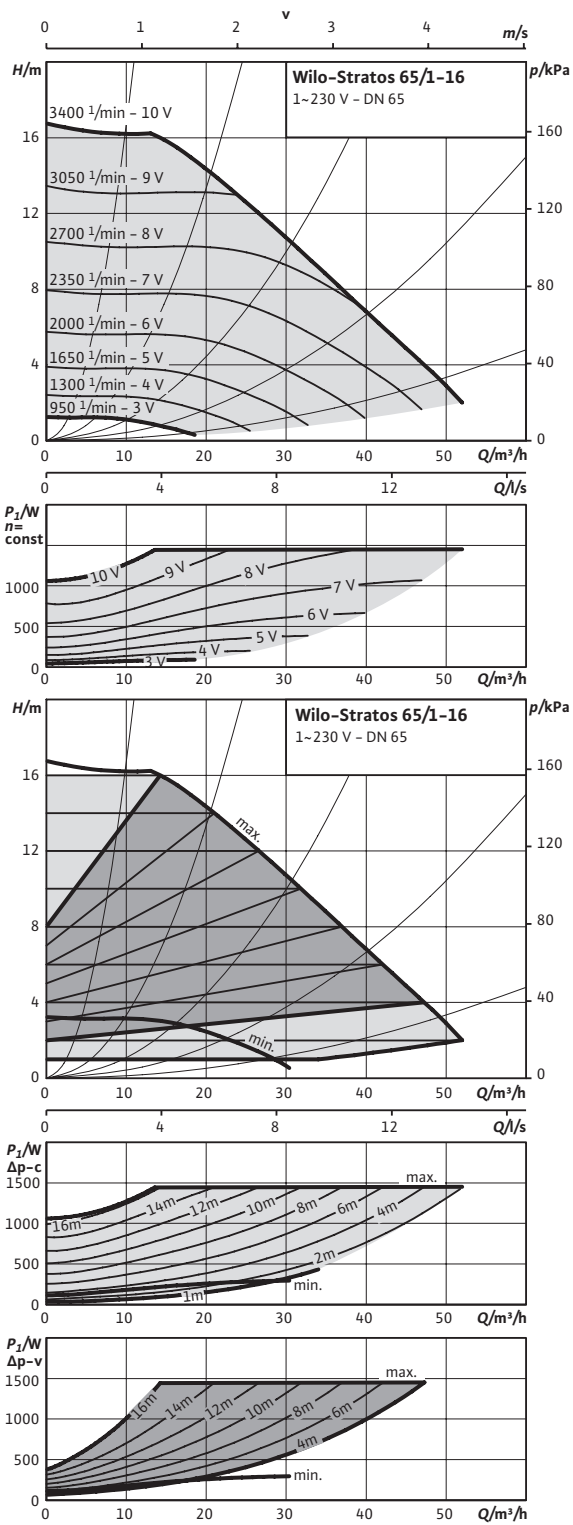

Габаритный чертеж

Stratos 65/1-16

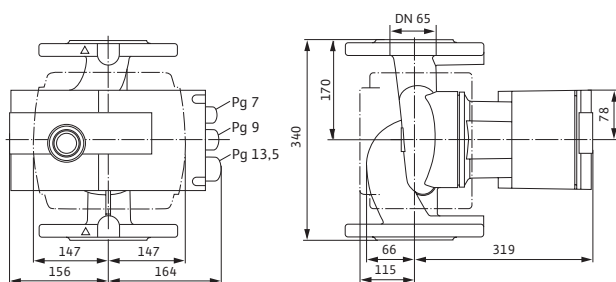

Габаритный чертеж фланца

PN 6/10

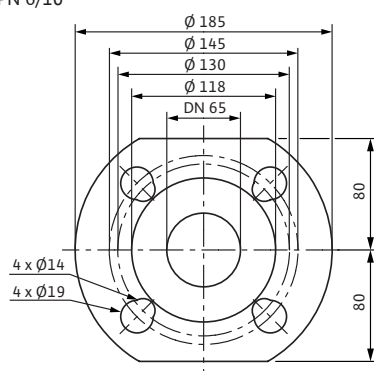

Технические характеристики

Обозначение	Stratos 65/1-16
Арт.-№	2150591
Индекс энергоэффективности (EEI)	≤ 0,20
Номинальный внутренний диаметр фланца	DN 65
Номинальное давление	PN 6/10
Подключение к сети	1~230 В, 50/60 Hz
Частота вращения N	950 - 3400 об/мин
Номинальная мощность мотора P_2	1200 W
Потребляемая мощность P_1	40 - 1450 W
Потребление тока I	0,30 - 6,40 A
Минимальное давление на входе при температурах жидкости 50/95/110°C	7 / 15 / 23 m
Вес, прим. m	29 кг

Материалы

Корпус насоса	Серый чугун (EN-GJL-250)
Рабочее колесо	Синтетический материал (PPE - 30% GF)
Вал насоса	Нержавеющая сталь (X30Cr13/X46Cr13)
Подшипники	Металлографит

Характеристики

Характеристики

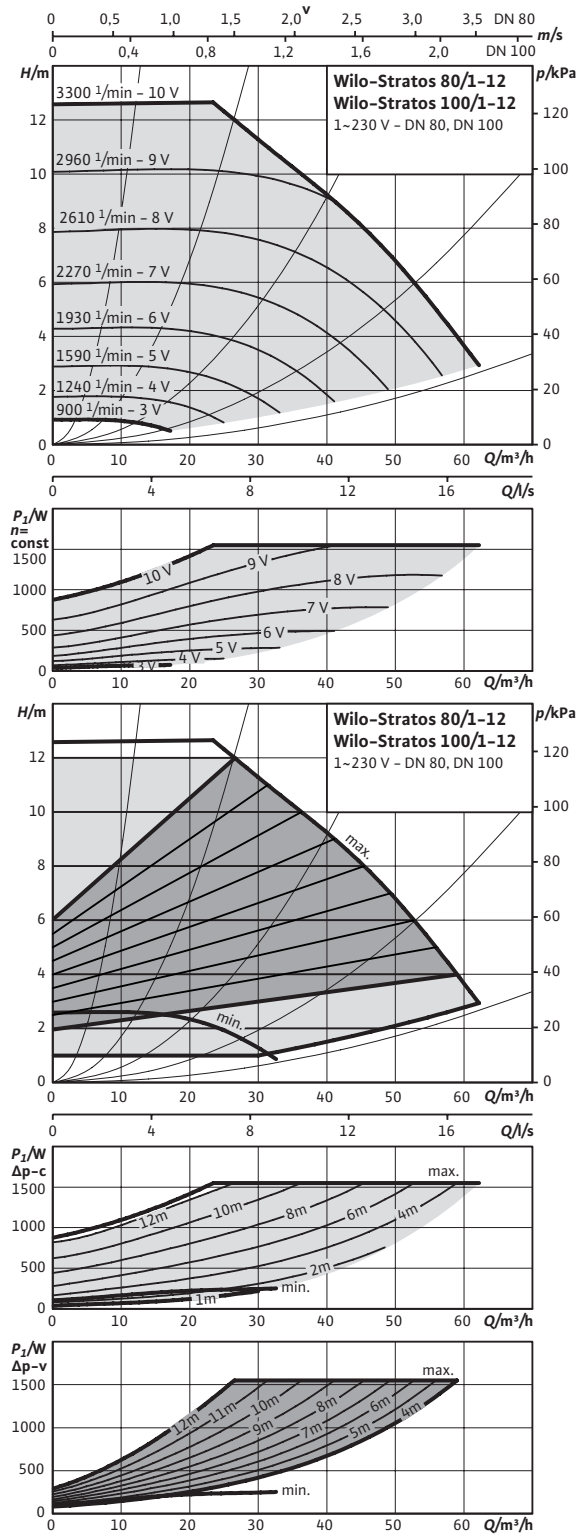
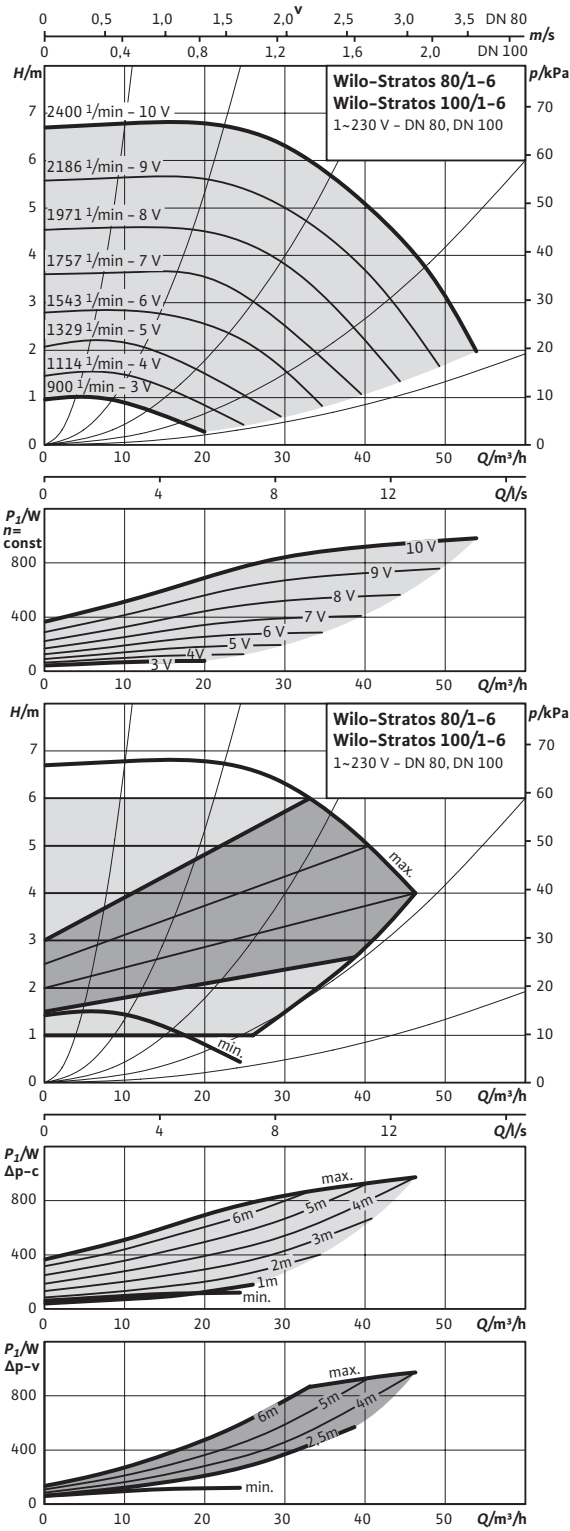

Габаритный чертеж

Stratos 80/1-6

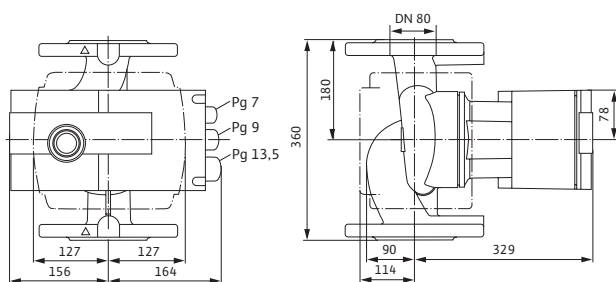

Габаритный чертеж

Stratos 80/1-12

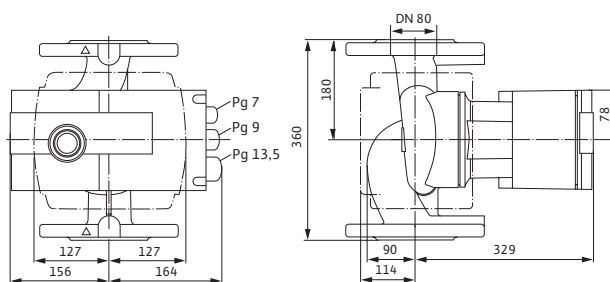

Габаритный чертеж фланца

PN 6

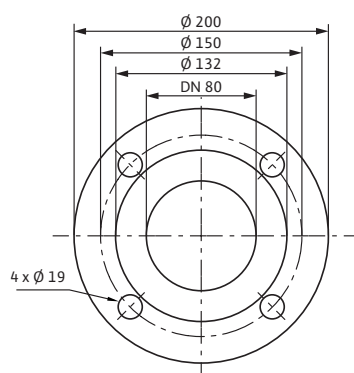

Габаритный чертеж фланца

PN 10

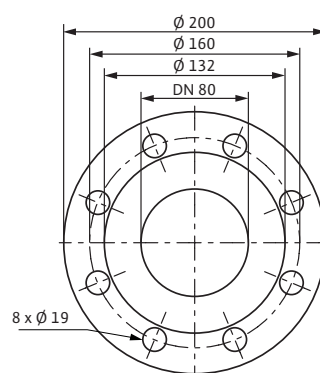

Технические характеристики

Обозначение	Stratos 80/1-6	Stratos 80/1-6	Stratos 80/1-12	Stratos 80/1-12
Арт.-№	2146342	2146343	2150592	2150593
Индекс энергоэффективности (EEI)	≤ 0,20	≤ 0,20	≤ 0,20	≤ 0,20
Номинальный внутренний диаметр фланца	DN 80	DN 80	DN 80	DN 80
Номинальное давление	PN 6	PN 10	PN 6	PN 10
Подключение к сети	1~230 В, 50/60 Hz	1~230 В, 50/60 Hz	1~230 В, 50/60 Hz	1~230 В, 50/60 Hz
Частота вращения <i>N</i>	900 – 2400 об/мин	900 – 2400 об/мин	900 – 3300 об/мин	900 – 3300 об/мин
Номинальная мощность мотора P_2	850 W	850 W	1300 W	1300 W
Потребляемая мощность P_1	40 – 990 W	40 – 990 W	40 – 1550 W	40 – 1550 W
Потребление тока <i>I</i>	0,30 – 4,40 A	0,30 – 4,40 A	0,30 – 6,80 A	0,30 – 6,80 A
Минимальное давление на входе при температурах жидкости 50/95/110°C	7 / 15 / 23 m	7 / 15 / 23 m	7 / 15 / 23 m	7 / 15 / 23 m
Вес, прим. <i>m</i>	31 кг	31 кг	31 кг	31 кг

Материалы

Корпус насоса	Серый чугун (EN-GJL-250)
Рабочее колесо	Синтетический материал (полипропилен – 50% GF)
Вал насоса	Нержавеющая сталь (X30Cr13/X46Cr13)
Подшипники	Металлографит

Характеристики

Характеристики

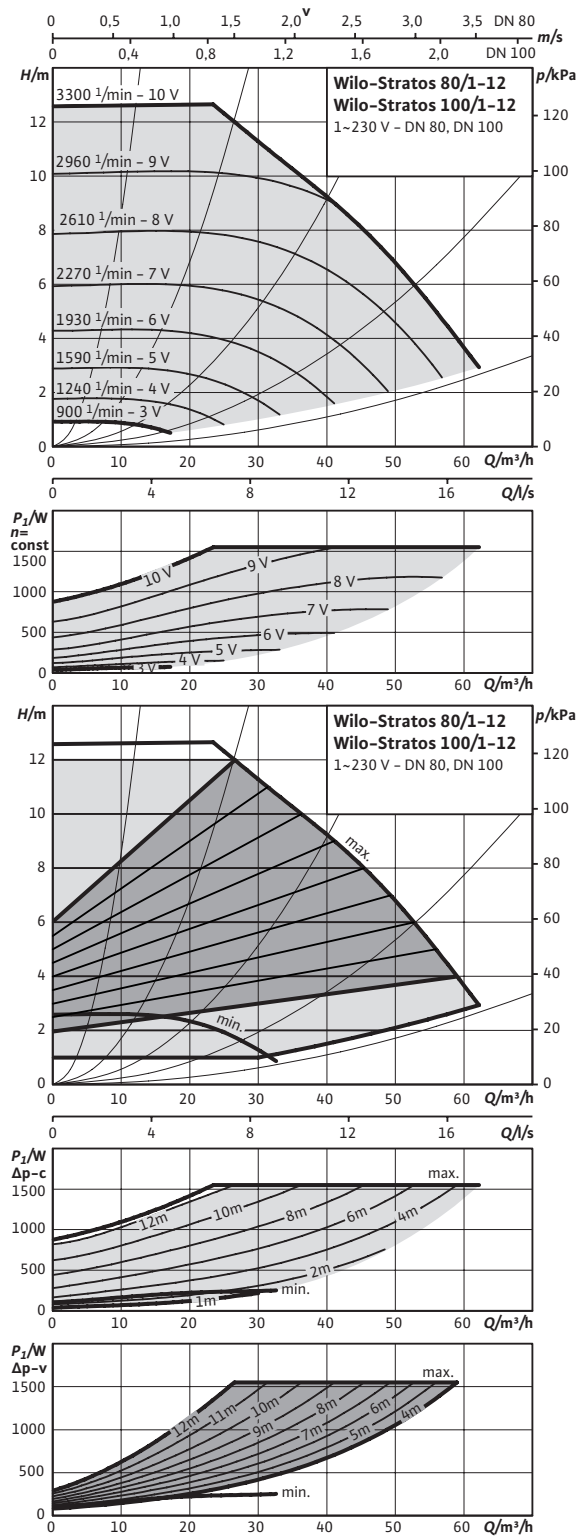
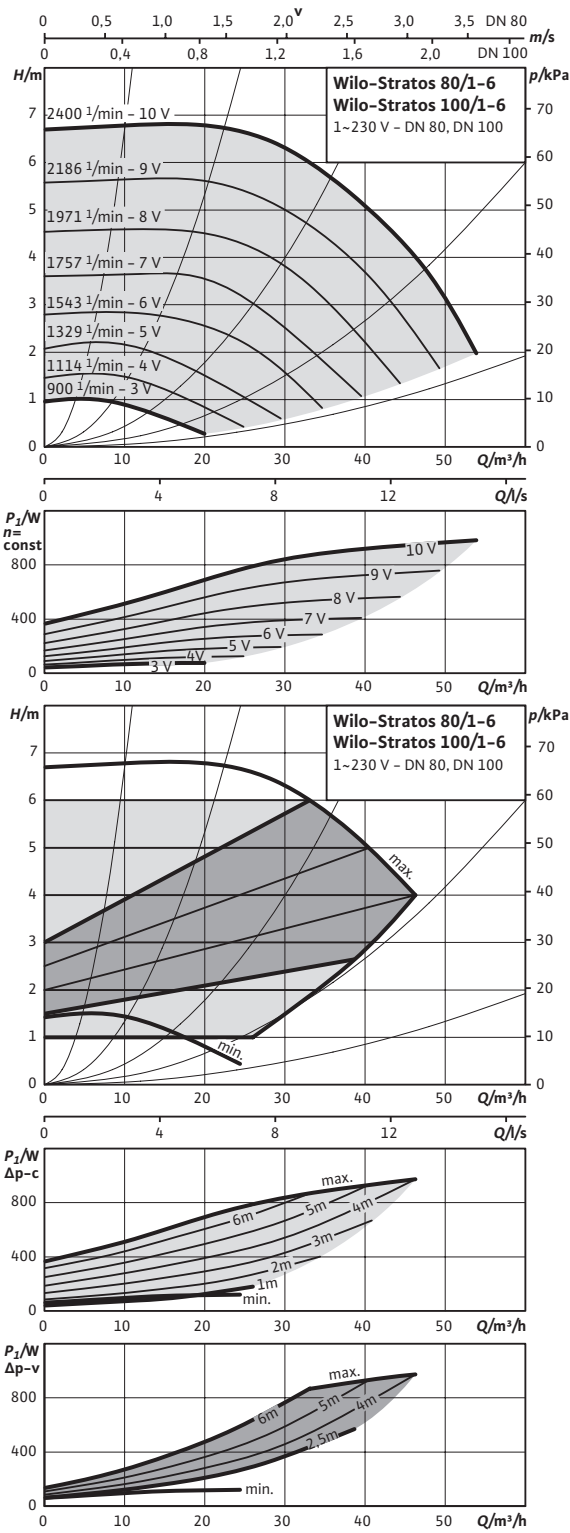

Габаритный чертеж

Stratos 100/1-6

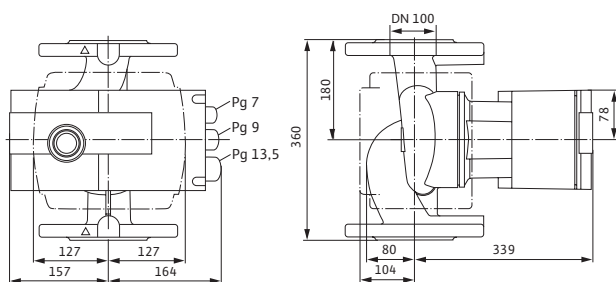

Габаритный чертеж

Stratos 100/1-12

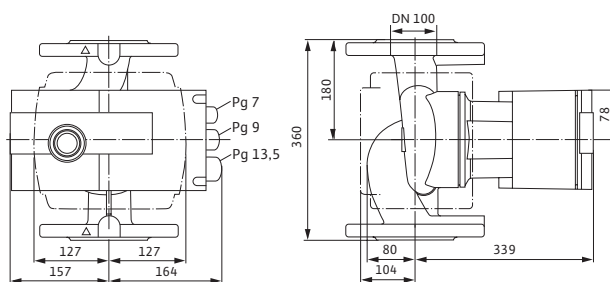

Габаритный чертеж фланца

PN 6

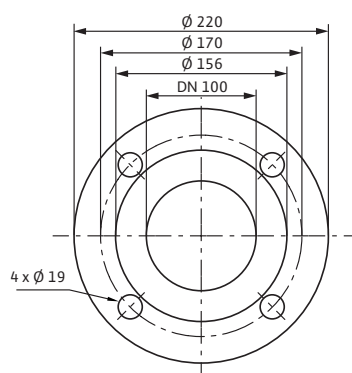

Габаритный чертеж фланца

PN 10

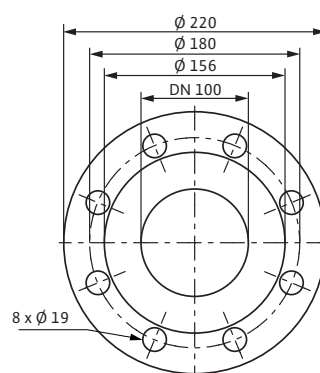

Технические характеристики

Обозначение	Stratos 100/1-6	Stratos 100/1-6	Stratos 100/1-12	Stratos 100/1-12
Арт.-№	2146344	2146345	2150594	2150595
Индекс энергоэффективности (EEI)	≤ 0,20	≤ 0,20	≤ 0,20	≤ 0,20
Номинальный внутренний диаметр фланца	DN 100	DN 100	DN 100	DN 100
Номинальное давление	PN 6	PN 10	PN 6	PN 10
Подключение к сети	1~230 В, 50/60 Hz	1~230 В, 50/60 Hz	1~230 В, 50/60 Hz	1~230 В, 50/60 Hz
Частота вращения <i>N</i>	900 – 2400 об/мин	900 – 2400 об/мин	900 – 3300 об/мин	900 – 3300 об/мин
Номинальная мощность мотора P_2	850 W	850 W	1300 W	1300 W
Потребляемая мощность P_1	40 – 990 W	40 – 990 W	40 – 1550 W	40 – 1550 W
Потребление тока <i>I</i>	0,30 – 4,40 A	0,30 – 4,40 A	0,30 – 6,80 A	0,30 – 6,80 A
Минимальное давление на входе при температурах жидкости 50/95/110°C	7 / 15 / 23 m	7 / 15 / 23 m	7 / 15 / 23 m	7 / 15 / 23 m
Вес, прим. <i>m</i>	34 кг	34 кг	34 кг	34 кг

Материалы

Корпус насоса	Серый чугун (EN-GJL-250)
Рабочее колесо	Синтетический материал (полипропилен – 50% GF)
Вал насоса	Нержавеющая сталь (X30Cr13/X46Cr13)
Подшипники	Металлографит