

**ЗАПОРНЫЙ КЛАПАН – INOX (НЕРЖАВЕЮЩАЯ СТАЛЬ) УПЛОТНЕНИЕ  
DN15–DN200**

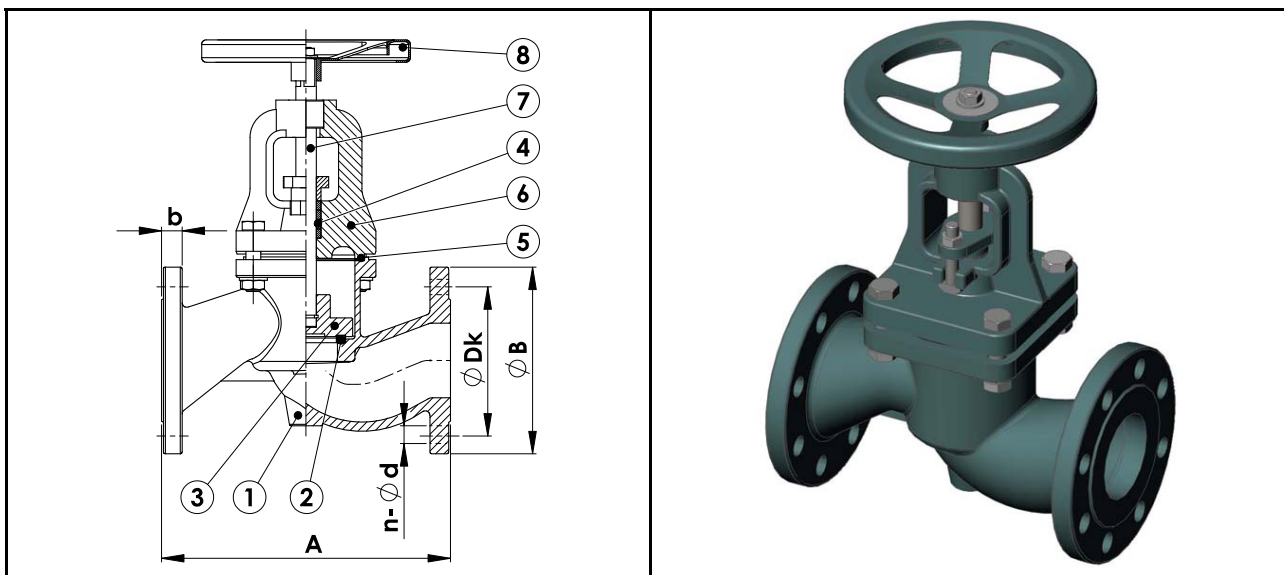

**Рабочая температура: 0 °C/+180 °C**

**Материалы**

1	Корпус	Чугун – GG25
2	Уплотнение корпуса	Нержавеющая сталь – A304
3	Диск	Нержавеющая сталь – A304
4	Уплотнение штока	Графит
5	Уплотнение крышке	Графит
6	Крышка	Чугун – GG25
7	Шток	Нержавеющая сталь – A304
8	Ручной привод	Сталь

**PN16**

Номер	DN	A	B	Dk	b	n-d	БЕС (kg)
A029560	15	130	95	65	14	4-14	3,0
A029562	20	150	105	75	16	4-14	4,0
A029563	25	160	115	85	16	4-14	5,5
A029564	32	180	140	100	18	4-18	8,0
A029566	40	200	150	110	18	4-18	11,0
A029567	50	230	165	125	20	4-18	14,7
A029568	65	290	185	145	20	4-18	17,8
A029569	80	310	200	160	22	8-18	26,7
A029570	100	350	220	180	24	8-18	35,4
A029571	125	400	250	210	26	8-18	59,0
A029572	150	480	285	240	26	8-23	78,0
A029573	200	600	340	295	30	12-23	136,0
A058692	250	730	405	355	30	12-28	218,3

**Примечания**

Внутренняя длина соответствует стандарту DIN3202 F1.