

КРАНЫ СТАЛЬНЫЕ ШАРОВЫЕ С ЦЕЛЬНОСВАРНЫМ КОРПУСОМ

Тип 11с37п, PN 40/25, DN 15..150

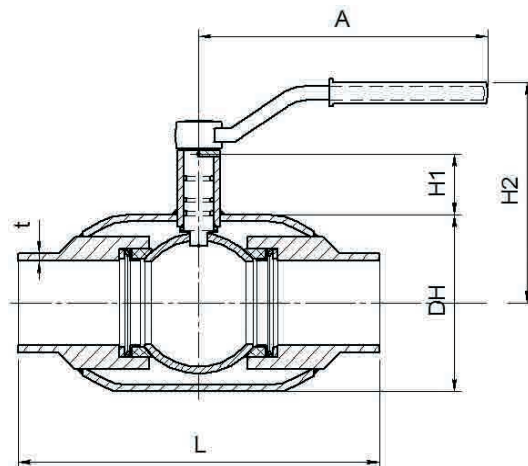

БРЕЗЕ

Присоединение: сварка/сварка

График зависимости давления от температуры

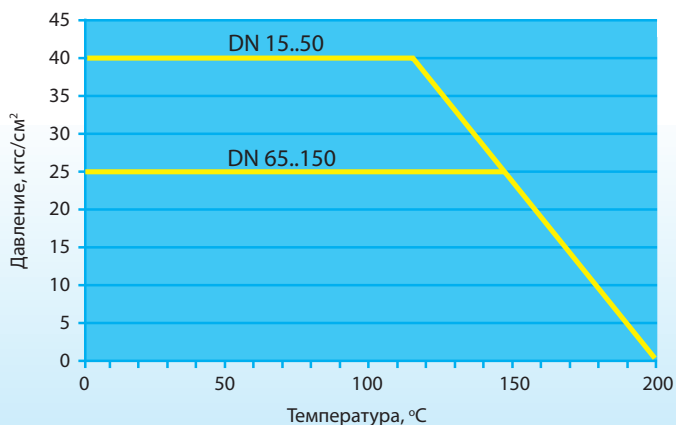

Спецификация материалов

- Корпус: Сталь 20
- Шар: Нерж. сталь 20X13
- Шток: Нерж. сталь 20X13
- Уплотнение штока: Резина ИРП - 1287
- Уплотнение шара: Фторопласт Ф4К20
- Рукоятка: Окрашенная углеродистая сталь
- DN 15 - 150

Класс герметичности «А»
Показатель надежности — 7000 циклов
Срок службы 10 лет
Гарантия 18 месяцев

PN	DN, мм	Диаметр прохода, мм	Размеры, мм						Масса, кг
			DH	L	t	H1	H2	A	
40	15	15	42	130	2,65	28	90	170	0,6
40	20	20	51	130	2,5	28	90	170	0,9
40	25	25	57	140	3,0	37	110	170	1,3
40	32	32	76	160	3,2	35	115	170	1,8
40	40	40	83	180	3,5	37	120	170	2,6
40	50	50	102	210	4,0	35	130	170	3,7
25	65	65	121	250	4,0	58	170	270	5,4
25	80	80	152	260	4,5	55	180	270	8,9
25	100	100	180	300	5,0	48	190	485	16,4
25	125	125	219	325	6,0	42	200	485	23,7
25	150	150	245	400	7,0	68	230	485	44,0