



Исполнение:

Серия 7000 - корпус нержавеющая сталь 1.4408

Серия 8000 - корпус углеродистая сталь 1.0446

Условный проход DN, мм: 15...200 (1/2" ... 8")

Условное давление PN: 64 Bar для DN15...DN100
25 Bar для DN150...DN200

Макс. давление: 16 Bar для серии F15
40 Bar для серии F30

Разряжение: "низкий вакуум" (760...1 мм рт.ст.)

Класс герметичности: A (нет видимых протечек)

Присоединение: резьбовое BSPT, NPT, BSPP;
приварное (socket / butt);
фланцевое DIN, ANSI;
санитарное Tri-clamp;
другие по запросу.

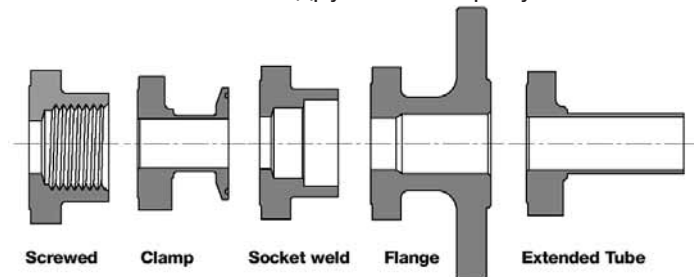

Привод:

рукоятка / редуктор / пневмопривод / электропривод

Дополнительное оборудование:

сигнализаторы положений / позиционеры /
золотниковые распределители

Шаровые краны серии 7000 / 8000

Шаровые краны для широкого спектра промышленных применений. Корпус из трех частей, защита от образования электростатического заряда, широкий выбор вариантов присоединения, широкий выбор доступных материалов.

Конструкция крана предусматривает замену уплотнений и набивки путем демонтажа только центральной части крана, не нарушая при этом присоединения к трубопроводу.

Рабочие среды: вода холодная и горячая, пар, сжиженный газ, химически активные среды, аммиак, хлор, "особо чистые среды".

Спецификация материалов:

Корпус:

Углеродистая сталь ASTM A216 WCB (EN 1.0446);
Нержавеющая сталь ASTM A351 Type 316 (EN 1.4408);

Шар:

Нержавеющая сталь ASTM A351 Type 316 (EN 1.4408);

Уплотнение шара: различные виды PTFE, UHMWPE, PEEK, Tek-Fil, Stellite-Metal

Уплотнение вала: RPTFE

За дополнительной информацией обращайтесь в региональный офис компании Bray.

ДАВЛЕНИЕ / ТЕМПЕРАТУРА

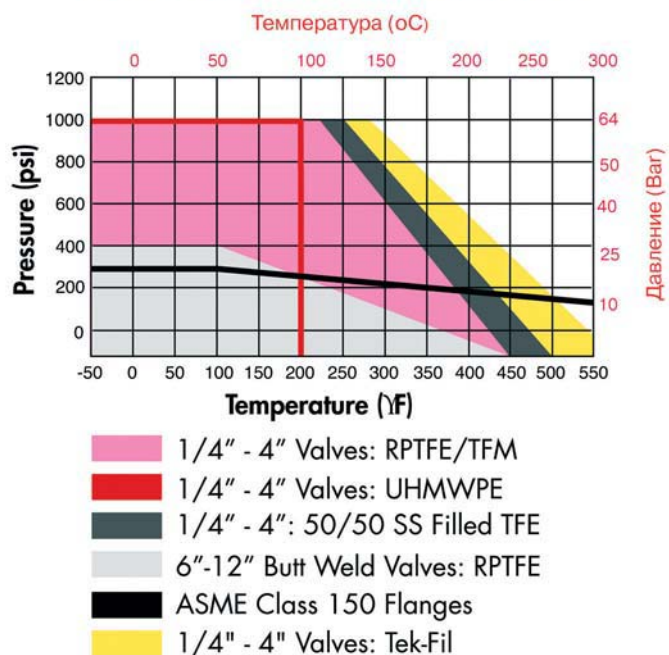

Габаритные и присоединительные размеры шаровых кранов серии 7000 / 8000

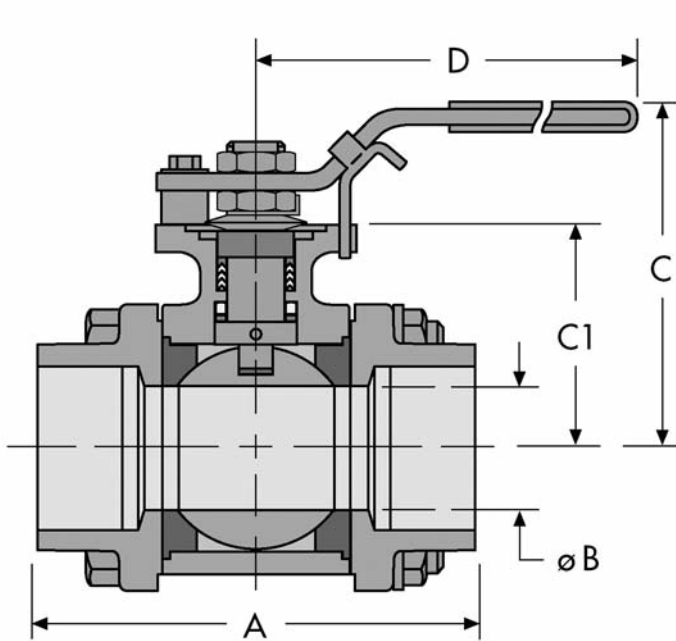

1/2" - 2 1/2" VALVES

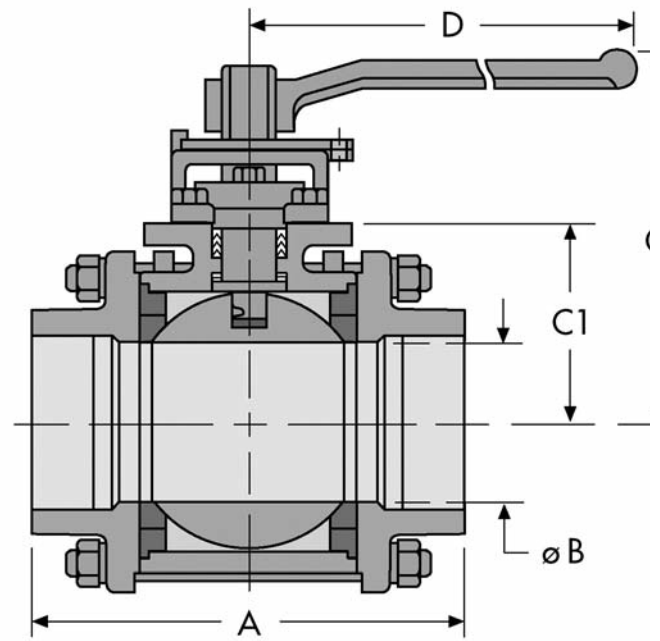

3"-12" VALVES

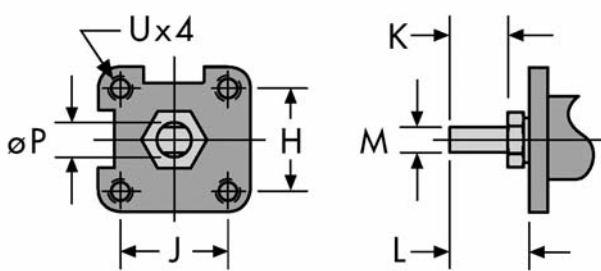

1/4" - 2 1/2" VALVES

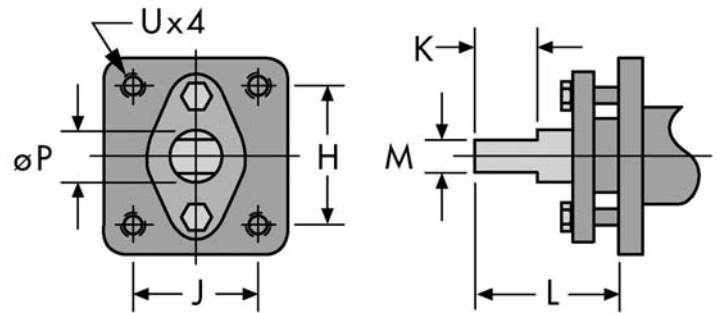

3"-12" VALVES

DN*		A	ØB	C	C1	D	H	J	K	L	M	ØP	Вес
MM	ins	MM	MM	MM	MM	MM	MM	MM	MM	MM	MM	MM	КГ
6	1/4	72	9,5	66	39	165	30	30	8	14	6,35	9,3	0,80
10	3/8	72	13	66	49	165	30	30	8	14	6,35	9,3	0,80
15	1/2	72	16	66	49	165	30	30	8	14	6,35	9,3	0,80
20	3/4	85	20	74	42	165	30	30	8	14	6,35	9,3	1,10
25	1	92	25	87	52	200	36	36	11	19	8	10,9	1,50
32	1 1/4	110	32	92	56	200	36	36	11	19	8	10,9	2,20
40	1 1/2	123	40	105	66	250	50	40	14	23	9,5	15,7	3,50
50	2	142	50	115	75	250	50	40	14	23	9,5	15,7	5,20
65	2 1/2	185	65	128	86	250	72	72	17,5	29	12	19	9,90
80	3	202	80	163	95	390	90	48	44,5	78	17	28	15,70
100	4	230	100	180	110	390	90	48	44,5	78	17	29	24,80
150	6	457	150	310	182	1100	86	86	42	90	17	43,5	106,00
200	8	521	200	343	215	1100	86	86	42	90	26	43,5	171,00

* размеры указаны для кранов с резьбовым присоединением. Размеры для других присоединений по запросу.