

ТЕХНИЧЕСКИЙ ПАСПОРТ ИЗДЕЛИЯ



Производитель: VALTEC s.r.l., Via Piemonte,10, 25125-Brescia, ITALY



КРАН ЛАТУННЫЙ ШАРОВОЙ ПОЛНОПРОХОДНОЙ С ПОЛУСГОНОМ BASE



Артикулы:
VT. 227
VT. 228

ПС - 348



Паспорт разработан в соответствии с требованиями ГОСТ 2.601-2006

ТЕХНИЧЕСКИЙ ПАСПОРТ ИЗДЕЛИЯ

Артикулы:

VT. 227 – кран с полусгоном, прямой, резьба внутренняя-наружная;
VT. 228 - кран с полусгоном, угловой, резьба внутренняя-наружная;

Назначение и область применения

Кран применяется в качестве запорной арматуры на трубопроводах систем питьевого и хозяйственного назначения, горячего водоснабжения, отопления, сжатого воздуха, жидких углеводородов, а также на технологических трубопроводах, транспортирующих жидкости, не агрессивные к материалам крана. Использование шаровых кранов в качестве регулирующей арматуры не допускается.

Наличие полусгона позволяет монтировать и демонтировать кран без демонтажа трубопровода.

Технические характеристики

№	Характеристика	Значение	Обоснование
1	Класс герметичности затвора	«А»	ГОСТ 9544-2005
2	Нормативный срок службы	30 лет	ГОСТ 4.114-84
3	Минимальный ресурс	25000 циклов	ГОСТ 4.114-84, ГОСТ 21345-2005
4	Наработка на отказ	55000 циклов	ГОСТ 4.114-84, ГОСТ 21345-2005
5	Ремонтопригодность	ремонтопригоден	ГОСТ 4.114-84
6	Диапазон диаметров условного прохода Ду	227 - от 1/2" до 1 1/4" 228 - от 1/2" до 1 "	ГОСТ 21345-2005
7	Условное нормативное давление Ру (PN)	От 1,6 до 4,0 МПа	ГОСТ 26349-84, ГОСТ 356-80
8	Отношение эффективного диаметра к диаметру входного патрубка	97%	ГОСТ 21345-2005
9	Класс по типу проточной части затворного органа	полнопроходной	ГОСТ 21345-2005
10	Температурный интервал	-20 °С до +120 °С	ГОСТ 4.114-84

Паспорт разработан в соответствии с требованиями ГОСТ 2.601-2006

ТЕХНИЧЕСКИЙ ПАСПОРТ ИЗДЕЛИЯ

Гидравлические характеристики

Тип		КМС и Kv для кранов с условным проходом G			
		1/2"	3/4"	1"	1 1/4"
VT.227	КМС	0,26	0,13	0,12	0,11
	Kv	17,7	44,4	72,2	123,5
VT.228	КМС	0,76	0,63	0,62	
	Kv	10,32	20,16	31,75	

КМС – коэффициент местного сопротивления (б/р);
Kv – коэффициент пропускной способности, м3/час

Зависимость нормативного давления от температуры

Температура С°	Нормативное давление (бар) для кранов с условным проходом G			
	1/2"	3/4"	1"	1 1/4"
0	40	40	40	25
15	40	40	40	25
25	40	40	40	25
50	40	35	34	25
75	35	30	28	22
100	25	20	18	16
125	5	4	3	2

Устройство и материалы

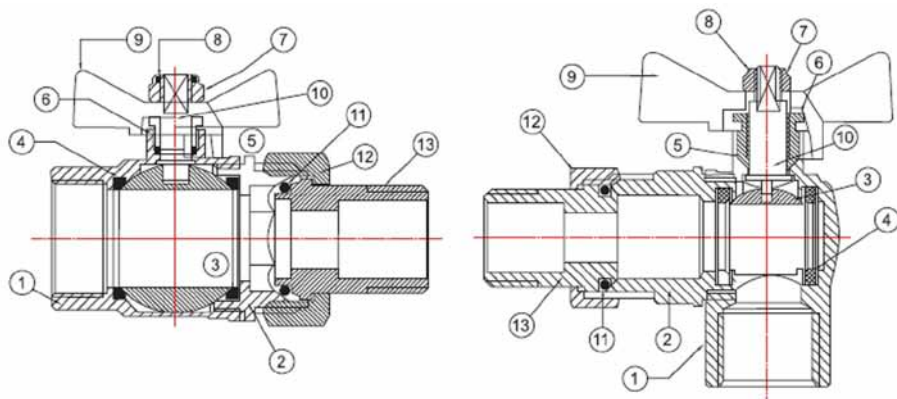

Паспорт разработан в соответствии с требованиями ГОСТ 2.601-2006

ТЕХНИЧЕСКИЙ ПАСПОРТ ИЗДЕЛИЯ

Поз.	Наименование	Материал	Марка материала			
			Россия		Европа	
			марка	норма	марка	норма
3	Затвор шаровой	Латунь хромированная	ЛС59-3	ГОСТ 15552-2004	CW614N	EN12164
1.2	Корпус	Латунь ГОШ никелированная	ЛС59-2		CW617N	EN12165
12	Гайка накидная полусгона					
13	Патрубок полусгона					
10	Шток	Латунь никелированная	ЛС59-3		CW614N	EN12164
6	Гайка сальниковая					
4	Кольца седельные	Тефлон с термоприсадками	Фторопласт Ф4С15УВ5	ГОСТ 100070-80	PTFE+C+EM	
5	Уплотнитель сальниковый					
7	Гайка крепления рукоятки	Сталь никелированная	Ст.3	ГОСТ 380-94	FePO2 G	EN10142
11	Кольцо уплотнения полусгона	Этил-пропиленовый каучук	EPDM	ISO 3601-1:2008	СКЭП	ГОСТ 9833-77 (18829-73)
8	Кольцо конtringающее	полиэтилен	ПВД	ГОСТ 16338-85	LDPE	
9.2	Рукоятка-бабочка	Силумин с эпоксидной окраской	AK12	ГОСТ 1583-93	AlSi12(B)	EN1676-96

Полукопуса собраны на метрической резьбе с уплотнением пропиленакрилатным клеем анаэробного отверждения Loctite 620 (допущен для контакта с пищевыми жидкостями)

Номенклатура и габаритные размеры

Марка	1/2"		3/4"		1"		1 1/4"	
	А, мм	Вес г	А, мм	Вес, г	А, мм	Вес, г	А, мм	Вес, г
VT. 227	73,5	211	80,5	329	98	592	112	854
VT. 228	71	242	86	385	102	686		

А – строительная длина крана

Указания по монтажу

Краны могут устанавливаться в любом монтажном положении.
В соответствии с ГОСТ 12.2.063-81 (2001) п.3.10, арматура не должна испытывать нагрузок от трубопровода (изгиб, сжатие, растяжение, кручение, перекосы, вибрация, несоосность патрубков, неравномерность затяжки крепежа). При необходимости должны быть предусмотрены опоры или компенсаторы, снижающие нагрузку на арматуру от трубопровода.

Паспорт разработан в соответствии с требованиями ГОСТ 2.601-2006

ТЕХНИЧЕСКИЙ ПАСПОРТ ИЗДЕЛИЯ

Несоосность соединяемых трубопроводов не должна превышать 3мм при длине до 1м плюс 1мм на каждый последующий метр (СНиП 3.05.01 п. 2.8.).

Муфтовые соединения должны выполняться с использованием в качестве уплотнительных материалов ФУМ (фторопластовый уплотнительный материал) или льняной пряди.

При монтаже крана первым к трубопроводу присоединяется патрубок полусгона. Его монтаж производится специальным сгонным ключом.

При монтаже крана не допускается использовать газовые ключи более второго номера.

Указания по эксплуатации и техническому обслуживанию

Кран должен эксплуатироваться при давлении и температуре, изложенных в разделе 2.

Не допускается эксплуатировать кран с ослабленной гайкой крепления рукоятки, так как это может привести к поломке шейки штока.

Условия хранения и транспортировки

Краны должны храниться в упаковке предприятия – изготовителя по условиям хранения 3 по ГОСТ 15150-69.

Возможные неисправности и способы их устранения

<i>Неисправность</i>	<i>Причина</i>	<i>Способ устранения</i>
Течь из-под муфтового соединения	Некачественная герметизация соединения	Разобрать соединение, заменить старый уплотнитель
Течь из-под накидной гайки полусгона	Износ или повреждение уплотнительного резинового кольца	Заменить уплотнительное кольцо
Течь из-под сальниковой гайки	Износ сальникового уплотнителя	Снять ручку. Подтянуть сальниковую гайку до прекращения течи

ТЕХНИЧЕСКИЙ ПАСПОРТ ИЗДЕЛИЯ

Гарантийные обязательства

Изготовитель гарантирует соответствие изделий требованиям безопасности, при условии соблюдения потребителем правил использования, транспортировки, хранения, монтажа и эксплуатации.

Гарантия распространяется на все дефекты, возникшие по вине завода - изготовителя.

Гарантия не распространяется на дефекты, возникшие в случаях:

- нарушения паспортных режимов хранения, монтажа, испытания, эксплуатации и обслуживания изделия;
- ненадлежащей транспортировки и погрузо-разгрузочных работ;
- наличия следов воздействия веществ, агрессивных к материалам изделия;
- наличия повреждений, вызванных пожаром, стихией, форс - мажорными обстоятельствами;
- повреждений, вызванных неправильными действиями потребителя;
- наличия следов постороннего вмешательства в конструкцию изделия.

Условия гарантийного обслуживания

1. Претензии к качеству товара могут быть предъявлены в течение гарантийного срока.
2. Неисправные изделия в течение гарантийного срока ремонтируются или обмениваются на новые бесплатно. Решение о замене или ремонте изделия принимает сервисный центр. Замененное изделие или его части, полученные в результате ремонта, переходят в собственность сервисного центра.
3. Затраты, связанные с демонтажом, монтажом и транспортировкой неисправного изделия в период гарантийного срока Покупателю не возмещаются.
4. В случае необоснованности претензии, затраты на диагностику и экспертизу изделия оплачиваются Покупателем.
5. Изделия принимаются в гарантийный ремонт (а также при возврате) полностью укомплектованными.

ТЕХНИЧЕСКИЙ ПАСПОРТ ИЗДЕЛИЯ

ГАРАНТИЙНЫЙ ТАЛОН № _____

Наименование товара — **КРАН ЛАТУННЫЙ ШАРОВОЙ
ПОЛНОПРОХОДНОЙ С ПОЛУСГОНОМ**

Марка, артикул, типоразмер _____

Количество: _____

Название и адрес торгующей организации _____

Дата продажи _____ Подпись продавца _____

Штамп или печать _____ Штамп о приемке _____
торгующей организации

С условиями гарантии СОГЛАСЕН:

ПОКУПАТЕЛЬ _____ (подпись)

Valtec s.r.l.
Amministratore
Delegato

**Гарантийный срок - Восемьдесят четыре месяца с даты
продажи конечному потребителю**

По вопросам гарантийного ремонта, рекламаций и претензий к качеству изделий обращаться в сервисный центр по адресу: г. Санкт-Петербург, ул. Профессора Качалова, дом 11 литер «П», тел/факс (812)3247742, 5674814

При предъявлении претензии к качеству товара, покупатель предоставляет следующие документы:

1. Заявление в произвольной форме, в котором указываются:
 - название организации или Ф.И.О. покупателя, фактический адрес и контактные телефоны;
 - название и адрес организации, производившей монтаж;
 - основные параметры системы, в которой использовалось изделие;
 - краткое описание дефекта.
2. Документ, подтверждающий покупку изделия (накладная, квитанция).
3. Акт гидравлического испытания системы, в которой монтировалось изделие.
4. Настоящий заполненный гарантийный талон.

Отметка о возврате или обмене товара: _____

Дата: «__» _____ 201__ г. Подпись _____

ТЕХНИЧЕСКИЙ ПАСПОРТ ИЗДЕЛИЯ