

## КРАНЫ СТАЛЬНЫЕ ШАРОВЫЕ С РАЗБОРНЫМ КОРПУСОМ

Тип 11с42п, PN 16 , DN 25..200

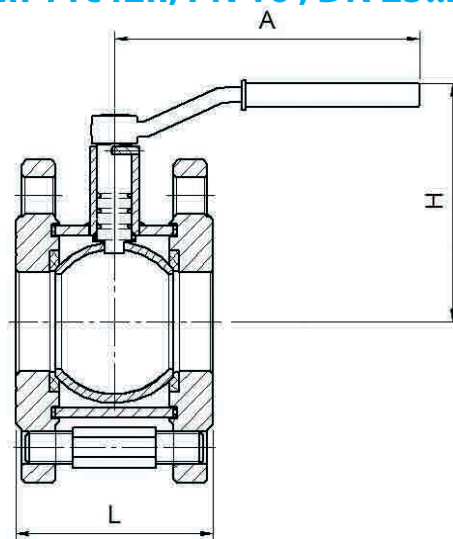

SILVER

**Присоединение:** фланец/фланец

График зависимости давления от температуры

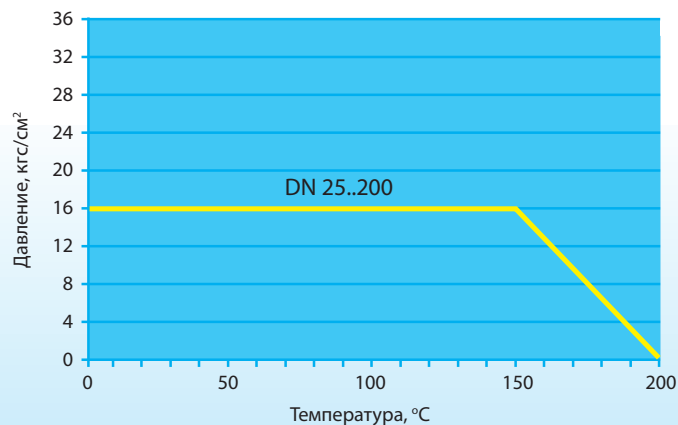

### Спецификация материалов

- Корпус: Сталь 20
- Шар: Нерж. сталь 20X13
- Шток: Нерж. сталь 20X13
- Уплотнение штока: Резина ИРП - 1287
- Уплотнение шара: Фторопласт Ф4К20
- Рукоятка:
  - DN 25 - 200 Окрашенная углеродистая сталь
  - DN 150 - 200 Рекомендуется механический редуктор с червячной передачей

Класс герметичности «А»  
 Показатель надежности — 2500 циклов  
 Срок службы 10 лет  
 Гарантия 18 месяцев

DN, мм	Диаметр прохода, мм	Размеры, мм			Масса, кг
		L	H	A	
25	25	69	90	170	3,0
32	32	73	100	170	4,0
40	40	84	120	170	5,0
50	50	97	130	250	6,2
65	50	99	130	250	8,5
80	80	125	150	270	10,8
100	80	125	180	270	12,5
125	100	170	180	270	23,0
150	100	170	190	270	29,0
200	150	200	210	490	56,0